

បូជារាសា បូជានិរតិ



ក្រសួងវប្បធម៌ យុវជន និងកីឡា
វិទ្យាស្ថានជាតិវប្បធម៌ វិទ្យាសាស្ត្រ និងសិលាសិលា



ស្ថាបតិក

វិថីស្ថាបតិកស្ថិតនៅក្នុងប្រាសាទបាវ្យាណៈ ភ្នំពេញ

ក្នុងប្រាសាទបាវ្យាណៈ
វិថីស្ថាបតិកស្ថិតនៅក្នុងប្រាសាទបាវ្យាណៈ ភ្នំពេញ

Judul: PURANA PURA SEKAR DESA ADAT TEJAKULA

Tim Penyusun:

1. Prof. Dr. Drs. I Nengah Lestawi, M.Si.
2. I Nyoman Ranem, S.Pd.B., M.Pd.H.
3. I Gde Suryawan, S.Pd., M.Sn.
4. Kadek Dwi Sentana Putra, S.Pd., M.Pd.

ISBN : 978-623-7294-38-2

Editor: Prof. Dr. Drs. I Nengah Lestawi, M.Si.

Desain Cover & Lay Out: Putu Kussa Laksana Utama, M.Kom

Penerbit: UHN SUGRIWA PRESS

Redaksi:

Jalan Ratna No. 51 Denpasar

Kode Pos 80237

Telp/Fax: 0361 226656

Email: ihdnpress@gmail.com / ihdnpress@ihdn.ac.id

Web: ihdnpress.ihdn.ac.id / uhnpres.uhnsugiwa.ac.id

Cetakan Pertama, September 2022

Hak cipta dilindungi oleh undang-undang. Dilarang memperbanyak karya tulis ini dalam bentuk dan dengan cara apapun tanpa ijin tertulis dari penerbit.

Pangaksama

Om Swastiastu!

Malarapan pasuécán Ida Sang Hyang Widhi Wasa, sesuratan Purana Pura Sekar Désa Adat Tékakula prasida kapuputang. Sesuratan purana puniki matetujon nyiagayang tuntutan sané patut kamargiang ring Pura Sekar Désa Adat Tékakula, utaminipun indik lelintihan, wangun, miwah indik tata cara ngamargiang yadnya.

Panyusunan sesuratan purana puniki akéh ngamolihang tuntunan saking prajuru Pura Sekar, para pamangku Pura Sekar miwah para panglingsir tiosan sané uning ring indik lelintihan, miwah kawéntenan Pura Sekar Désa Adat Tékakula.

Mugi-mugi sesuratan purana puniki mawiguna ri sajeroning ngupapira miwah ngrajegang kawéntenan widang budaya sané wénten ring Pura Sekar. Tios ring punika, titiang nénten lali nglungsur agung rena pangampura, manawi wénten kirang-kirang ipun. Maka wesananing atur, puputang titiang antuk parama santi.

Om, Santi, Santi, Santi, Om!

Tim Penyusun



DESA ADAT TEJAKULA

KECAMATAN TEJAKULA, KABUPATEN BULELENG

Alamat : Jln. Pandawa, Jurusan Singaraja-Amlapura Kode Post 81173

SEMBRAMA BANDÉSA ADAT TÉJAKULA

Om Swastiastu!

Bandésa pinaka silih tunggil panglingsir sané mautama ring sajabag Désa Adat Téjakula, inggih punika madué gegawan ngupapira, nglimbakang, miwah nglestariang indik kawéntenan tetamian para panglingsir, mangdané prasida nglimbak ring masarakat, pamekasnyané majeng ring para yowana mangda sayan éling tur kukuh ring tetamian-tetamian sané katamiang saking riin. Silih tunggil indik sané pinih mabuat inggih punika lelintihan Pura Sekar. Pura Sekar pinaka silih tunggil Pura Dangka sané kasungsung olih krama pangempon.

Sangkaning asung kerta wara nugrahan Ida Sang Hyang Widhi Wasa, Ida Bhatara-bhatari sané malingga-malinggih ring pura sawewengkon Désa Adat Téjakula, cakepan lelintihan miwah pamargin yadnya ring Pura Sekar, ring Désa Adat Téjakula prasida puput kasuratang. Panyuratan cakepan purana puniki nganutin pamargin Désa Binaan saking Institut Hindu Dharma Negeri Dénpasar warsa 2018. Ri sajeronig parindikan Désa Binaan punika, krama pangempon Pura Sekar ngaptiang mangda nyuratang indik Purana Pura Sekar.

Majeng ring para panyusun cakepan puniki, inggih punika Jero Mangku Pamongmong Pura Sekar, Panyarikan Pura Sekar, Palima, Jero Tapakan Pura Sekar, para Paduluan Désa Adat Téjakula, Dosén miwah Staf Universitas Hindu I Gusti Bagus Sugriwa Denpasar, sampun akeh micayang wantuan sajeroning nyurat cakepan purana puniki. Punika taler majeng ring Bapak Prof. Dr. Drs. I Nengah Lestawi, M.Si. pinaka Ketua Senat ring Universitas Hindu I Gusti Bagus Sugriwa Denpasar, taler pinaka silih tunggil Krama Désa Adat Téjakula, sané sampun akéh micayang wantuan miwah tuntunan, mawinan prasida puput cakepan Purana Pura Sekar ring Désa Adat Téjakula. Purana puniki patut pisan kauningin olih para

yowana, inggih punika pinaka silih tunggil désa Kuna sané madué cihna matiosan majeng ring désa-désa lianan sane wénten ring Bali.

Ring galahé sané becik puniki, titiang ngaturang suksmaning manah majeng ring para narawakia, para panyurat, miwah krama pangempon Pura Sekar, sampun ngwantu mawinan cakepan purana puniki prasida kamedalang. Dumugi antuk ngwacén cakepan purana puniki, pamekasnyané krama pangempon pura prasida nincapang rasa bakti majeng ring Ida Sang Hyang Widhi Wasa, Ida Bhatara-bhatari sané malingga-malinggih ring Pura Sekar miwah leluhur sami.

Om, Santi, Santi, Santi, Om!

Tejakula, 11 Desember 2021
Rendéna Adar Tejakula
Nyoman Inya Wmaya





**KEMENTERIAN AGAMA REPUBLIK INDONESIA
UNIVERSITAS HINDU NEGERI**

**I GUSTI BAGUS SUGRIWA DENPASAR
Jl. Nusantara Kubu Bangli Telp. (0366) 93788
Jl. Ratna No. 51 Tatasan Denpasar Telp. (0361) 226656**

Website: <http://www.uhnsugriwa.ac.id> e-mail:
info@uhnsugriwa.ac.id

Om Swastiastu!

Rasa angayubagia aturang titiang majeng ring Ida Sang Hyang Widhi Wasa duaning sesuratan Purana Pura Sekar Désa Adat Téjakula pinaka panuntun ri sajeroning ngaturang bakti sampun prasida puput. Dumugi sangkaning pametuan sesuratan purana puniki, krama pangempon pura prasida nincapang swadharmannyané, pamekasnyané ngenénin indik pangubakti majeng ring Ida Bhatara-bhatari sané malingga-malinggih ring Pura Sekar.

Pangaptin titiang majeng ring krama pangempon Pura Sekar, mangdané cakepan purana puniki prasida kanggén sepat siku-siku miwah panuntun ri sajeroning makarya sarana upakara, indik yadnya sané katur ring soang-soang palinggih, mawastu prasida ngametuang kahuripan sané kerta raharja, nganutin daging Tri Hita Karana.

Titiang ngaturang suksmaning manah majeng ring para manggala, narawakia, pamekasnyané ring Jero Mangku Pura Sekar, para prajuru miwah para panglingsir Pura Sekar, sampun nlatarang tur micayang panuntunan ri sajeroning nyurat cakepan purana puniki. Majeng ring para panyurat, sané sampun lé dang ngayah nyuratang purana puniki, titiang taler ngaturang suksmaning manah. Dumugi pamargin panyuratan purana sayan nglimbak, mawastu sida ajeg tetamian para panglingsir rauh kapungkur wekas.

Punika taler majeng ring panerbit, titiang ngaturang suksmaning manah,
dumugi cakepan puniki prasida mawiguna.

Om Santi, Santi, Santi Om!

Denpasar, 20 Desember 2021

REKTOR
Universitas Hindu Negeri (UHN)
Jl. Gajah Mada Sugiwa Denpasar



d g&¾ ww ec n/.

mu(d.....

 p £ k× m. ii

 p Z)ÿ m°Ë m b enÑ]Á d t/° et j ku l..... iv

 p Z)ÿ m°Ë m er ekÓ(o¾,ú h 6 n/,° hø° gu sÓi° b gu s°Šu gÉù w ed næ s(. . vi

s(g ;¾ ,1, h r n¾æ ò m h n/, w) wi ° d £ ° n/,° l n°ÐË m.

 p eWÿ s/ ,1,p ò m°

 h n°p n°Ù) wi d £ n/° puu r° s) k(.....,1,

 ,h,° k ew nÓ) n n/ °° pu r° s) k(.....,1,

 ,n, ° cÉi t° £Ù £u n°æu r °° s) k(.....,3,

 ,c, ° p lø £ái;° r\° pu r° s) k(.....,6,

 ,r,° s su r t n¾É&¾\° pu r° s) k(.....,9,

 p eWÿ s/ ,2, kÉ m° pu r° s) k(.....,11,

 ,° h,° p r° p £Pi £Š° s en° £Ù £u n/ ° pu r° s) k(.....,11,

 ,° n,° t t° kÉ m° mu £ái;° mi w;° m p mi t°ß kÉ m.,13,

 ,° c,° p ek l\° j) eRÿ° m £Ði,° j) eRÿ° p Zÿ ri k n/,° p lø m,° j) eRÿ°

 t p k n°ßi w;° ju ru ° s pu;° pu r° s) k(° ri° t tÐo l° m p mi t/.

 ,16,

 ,° r,° p hø k) t n°æu r° s) k(° m j%° r\° su b k°ßø w;° ed ° Á d

 et°Ó j ku l. ,18,

s(g; ,2, ww £u n n/ r\° pu r° s) k(.

 p eWÿ s/ ,1,p lø° £ái;° r\° pu r° s) k(.....,20,

 ,° h,° du eDÿ n n°æ lø £ái;° pu r° s) k(.....,20,

 ,° n,° ePÿ eTÿ° p lø £ái;° pu r° s) k(.....,22,

s(g; ,3, ° v kÓø° r\° pu r° s) k(.

 p eWÿ s/ ,1, du eDÿ n n°æ m(gø n°ä kÓø° r\°° pu r° s) k(.....,35,

 ,° h,° v kÓø° p s £Ð) p n/. ,35,

 ,° n,° hu p Cÿ r° epêo d l n°À lø t/. ,38,

, ° c, ° °	hu p Cÿ r °°° ðu s b° n £¯i k°àĚ x.	,41,
, ° r, °	hu p Cÿ r° epêo d l n°À g% ° hu t wi ° ° hu p Cÿ r ° p° c° rÙ n°À gu*°	
	n £¯i k°àĚ x.	,42,
, ° k, °	pu ° ZÇÿ k°Ài p Cÿ r° epêo d l n°Ài t wi° p £) b) k/.	,58,
, ° d,	° v kÓø° p £Þ) b(.	,62,
, ° t, °	v kÓø° mÞ y gø n°ßi w;° mu tu s*.	,63,
	p eWÿ s/ ,2, du eDÿ n n°Ài p Cÿ r° m) ci k*° mi w;° £) enÓo si n°æ lø ðái;°	
	r\° pu r° s) k(.	,66,
, ° h, °	hu p Cÿ r° ri° s j) eRÿ n\° m) ci k*° w ðu n n°æ lø ðái; ÷ d° v ~ÿ r° mi w;° m) ci k*° w ðu n n°Š en° lê n n/.	,66,
,n, °	p w ðu n n°É\° pu r° s) k(.	,72,
s(g; ,4,	p ek l\,	
	p eWÿ s/ ,1, p ek l\° r\° pu r° s) k(.	,77,
ò ò pi h n/ .		

ýÁ wi ° fÂ m sÓj ° Nÿ m° si° dÒš.

s(g ;¾,1,°

h r n¾æ ò m h n/, w) wi ° d £ ° n/,° l n°ĐĚ m.

° p eWÿ s/,1,

° p ò m° h n°P n°Ù) wi d £ n/° puu r° s) k(.

°,h,° k ew nÓ) n n/ °° pu r° s) k(.

° pu r° s) k(° hø fáí;° pu ni k° si lø;° tu fáí l°æu r° Ć £Đ° s en ew nÓ) n°É\° ed° JÁ d et°Ó j ku l.° pu r° pu ni kø ° m g) n;° r\° j l n°/° p° y,° b Zé(ÿ° di n° s°/° t)) g l°Šu m g,° ° ed ° et j ku l,° k) c m t° n°/° et° j ku l,° k° vU° p et n° /° bu° el el*.° pu r° s en n mæ) k°ß g) n;° r\ Sÿ g r° pu ni kø° m du ew ji mā(° w) wi d £ ° n°Đi r*° l £Đi*,1700,° em t\$° p\$ s) gø.° t n;° g) n;° £Ù £u n°æu r° s) k(° hø fáí;° pu ni k° t n;° dÉ± ew° en°Ñ ´ Á° d t°/°° et j ku l.

pu r° pu ni kø° k° su*° su* ° eHÿ lø;° kÉ m° p £) em°çÿ n°À ek°;° Zÿ en,488,° k° k,° s en° m g) n;° r\° d ´ b Zé(ÿ° di n s/,° r\° w) wi d £ en°Ñ ´°° et j ku l, ° hø fáí;° pu ni k:

,1,° r\° b Zé(ÿ° di n s°/° su k°° Ć(° m° mi w;° b Zé(ÿ° di n s°/° k) eLÿ d/, ° h ek;° Zÿ° en,225,°° k° k.

,2,° r\ ° b Zé(ÿ° di n s°/° k° £l n° n°ßi w;° b Zé(ÿ°° di n s°/° t) g l°Šu m g ° h ek;° Zÿ en,106,°°° k° k.

,3,° r\° b Zé(ÿ° di n s°/° k j n n°ßi w;° b Zé(ÿ° di n s°/ ° h nÓ pu r ° h ek;° Zÿ en, 64,° k° k.

,4,° r\ ° b Zé(ÿ° di n s°/ t) £;° mi w;° b Zé(ÿ° di n s/ ° ´ø Lÿ° Ć(m ° h ek °;° Zÿ° en,31,°°°° k° k.

,5,° r\°° b Zé(ÿ° di n s°/ k w n n°ßi w;° b Zé(ÿ° di n s°Öi ci ° h ek;° Zÿ en, 62,° k° k.

° ° Mÿnu t°æ £) g° kÉ m° ed ´ °° et j ku l,° pu r° s) k(° pi n k° si lø;° tu fáí l°æu r° Ć £Đ° s en° ° en nÓ) en°Ù nÓ) n°É\° g) n;° si eYÿ s n/,° dÙ n\° r\° pu r° pu ni kø° ew nÓ) ° n°æ lø fáí;° £ tu r*° v kÓø° r\ ÷ d°°° v ~ÿ r ° hø nÑi, ÷ d° v ~ÿ r° ci n mi w; ÷ d° v ~ÿ r° m) k;° p £) g° mi w;° k j nÓ) n n°æu ni k° Sÿ mæu en°Ù nÓ) n°Š k\° ri ° yø n/.

ò lø nÓi h ° n°Â êê° pu r° s) k(° r wu;° m £Ði n°Ñi ru**° pÉ si d° k p sÓi k° y*.° vu kÓø° vu kÓø° s su r t n°Š en° Zÿ nÓ) n* ° hø nÑi k°Ð ew nÓ) n n°æu r° du ru**° k p £ái hø n/.° n £\,° pu r° s en° k eLÿ kÓ;° pi ni; ° hu ni° k°É\° ed ´° et j ku l° pu ni° kø° m du° ew° pÉ ´ sÓi° s en° k su r t°À nÓj° k°Ñ wu en°Þo° nÓ(,° s en° nÞ t r* ° hø nÑi k°É hø n° b) ci k°Éø° s ejÉo n\° £ m(gê° epêo d l n°ßi w;° pi r nÓi° ° ° hu p Kÿ r° s en° p tu t°Ð tu(° r\° lø £ái; ÷ d° v ~ÿ r° v ~ÿ r l° s en° m lø £ái° m lø £ái;° r\° pu r° s) k(.

° Mÿnu t°æ h n°æ lø h n°æu r° r\° ed ´° Á d t°/° et j ku l,° pu r° s) k(° £É Zé\ÿ° r\° pu r° ÇE £Ð° s en° k su**° su* ° eHÿ lø; ° kÉ m° p ° £) em°çÿ n/.° en nÓ) n°ãË Zé\ÿ° r\° pu r° k hê° £ n°é g t/. ° hø nÑi k°Ð ew nÓ) n n°æu r° s) k(° r\° ed ´° et j ku l° k su° r t**° r\° h wi g wi eg°Ñ ´ Á d t°/° et j ku l° r\° ° b g° p(hê £ n/,° s en° k su r t°æ(hê £ n°Àj t wi° pu r° s en° k su**° su* ° eHÿ lø;° eSÿ w**° eSÿ w**° kÉ m° p m k× n°Š en° k b eWÿ s°/° pu r° ÇE £Ð ° hø £ái;° pu ni k: ,1,° pu r° m k× n/, 2,° pu r° d £l n°Ç ri k/,° pu r° p) t nu, 3,° pu r° ku tu;° m n k/, 4,° pu r° t) g l°ßo s/, 5, ° pu r° s) k(, 6,° pu r° r tu° g) eÇ° s mã £ n/, 7, ° pu r° ´u ci, 8,° pu r° pi £l t/, 9,° pu r° eb et l°Óø £ l/, 10,° pu r° k yu° Mÿ s/, 11,° pu r° ey;° l l*,12,° pu r° g) eA*ÿ, 13,° pu r° eKÿ w*, ° p14,° pu r° r tu° b gu s/, 15,° pu r° s**° bud Ò, ° mi w;, 16,° pu r° s**° el p*.

w) wi d £ n°æu r° s) k(° en nÓ) n°Ð) t;° s k di° pu r° pu r° lê n n/,° s en° m° du ew° p°;° p h° n°Àj° t m° m xÒ l,° m dê° m xÒ l° mi w;° ni °³Õ° m xÒ l.° r\° pu r° s) k(° w nÓ;° ew nÓ) n°Àj t m° m xÒ l ° hø £ái;° pu ni k° p n t r n°Öj ci° r\° pu r° s) k(.

° hø nÑi k°Ù t) s°æ ò m h n°æu r° s) k(, ° hø £ái;° pu ni k:

°,1,° r\° si si° k) eLÿ d/ :° m(gø.

,2,° r\° si si° k°° £l n/ :° t) l b;° g) e° d.

,3, ° r\° si si° k el(:° t n;° mi lø k/.

°,4,° r\° si si° k wu; :° m(gø° p y.

°,n, ° cÉi t° £Ù £u n°æu r° ° s) k(.

° s k di° s en° Sÿ mæu n°Ð w) d r**° r\° h j%, ° hø nÑi k°Þ) lø nÓi h n°Â° êê° pu r° s) k(° r wu;° m £Ði n°Ñi ru**° pÉ si d° k p £ái hø n/.° du ru**°

k p fáí hø n°äi kÓø° vu kÓø° s su r t n°š en° Zÿ nÓ) n* ° hø nÑi k°æ w £u n n°æu r° mi w;° s p si r° s en° £Û £u n°æu r° s) k(° pu ni kø.° y dê sÓi n°p) lø nÓi h n°æu r° s) k(° r wu;° k m £Ði n°Ñj ru*° k p fáí hø n°æ m sÓi k nñ en,° n £\° ew nÓ) n°ÇËø t° s en° k t mi° s k\° p £Ði £Š°° s en° k t mê*° s k\° ri ° yø n°É°° wu;° m £Ði n/.° m wi t°š k\° cÉi t° s en° k t mi° pu ni k,° kÉ m° pi ni; ° £) g° mi w;° Zÿ nÓ) n*° pi n k° p £ wi° t°âÛ £u n°æu r° s) k(.

° hø nÑi k°âÛ £u n°æu r° s) k(° k k wi tø n°À nÓi k°ÇËø t° s k di° pu ni kø:

° du k°Éø° yøø en°Û nÓ) n°æ l bu h n°æi ni;° m g%° r\° p n) pi° Sÿ g r, ° hø fáí;° pu ni k° r\° si si° k) eLÿ d°æu r° s) k(.° dÛ n\° k h n nñ en° pi n k° p l bu h n/, ° h ek;° k p l°Ñ g*° s en° m l bu;° hø° ri k.° k p l°Ð p l°æu ni k ° h ek h n°Ð p l°Ð p l°š k\° du r° n) g r°° .° tÉ nš kx l° £ eDÿ l°ßø w;° m eDÿ l n°â nu tø n°š i sÓ)° m°æu ru p°Àj t wi° b(t\$° m m(gø° h nÓ).

° r\° r hø n° s en° b) ci k/,° k cÉi t y*° ew nÓ) n°š i lø;° tu fáí l°æÉ wu° m g%° ° h ek;° mu w ° t°æ ri ° mi w;° s k ZÇÿ n\° t mã. ° pÉ wu° pu ni k° m l bu;° dÛ n\° ew nÓ) n°Ói du h ° n°Àj t wi° hu wu s/.° eHÿ lø;° kÉ m° ed ° d w) g°æu ni k° k w ° Õ ni ° n°æÉ wu° b) ZÇÿ;° h w k°æÉ wu° pu ni k° mu w t°é nß° ci n °° s en° m du ew° g gø n n°/° °° E° Sÿ d g(° hu t wi° p) £u s h,° j nß° mu sPi m°Àj t wi ÷ sP m°š en° m du ew° k w g) d n°É\° wi d*° }ÿ sÓË,° mi w;° j nß° m lø;° h° di ri° w g) d°É\° wi d*° m t) t mã n°Àj t wi ° ú °³ ÇE.

° m £Ñ° pÉ si d° sP m) t°É h yu,° r ri s°æÉ wu° pu ni k° m l bu;° m k s mê n°é nß° r ri s°Ó) du ° n/,° pu ni k° t ò(° p ri° s en° k° b kÓ° t ò(° s mi° k t) du° n*.° Sÿ mæu n°Û± s n°Â) du n*° p ri,° r ri s°é nß° pÉ wu° pu ni k° lu £° r\° si lø;° tu fáí l°á) n;°° j gø° n £u en°êo g° s Mÿ ÇEi.° eKÿ c p°á) n;° s en°° k o eFá n°Â £u en°êo g° s Mÿ ÇEi° pu ni k° m du ew° k h n°Ð ° ´u° cê n°æi ni;° b) ci k°æø s n/, ° h sÉi° mi w;° t n;° s en° ew nÓ) n°É\° w) wi d° £ n°æu ni k° pi ni;° l xÒi;° r ri s°É\° g) n° eh pu° ni k,° j nß° pÉ wu° pu ni k°° £ wi tø en°êo g° s Mÿ ÇEi.

° en nÓ) n°Ð° hu ni°°° £l en°Ào lø;° kÉ m° ed ° ° hø nÑi k°š p m(gø n°é nß° pÉ wu° pu ni k° m tø l(.° p sÓi k nñ en,° j nß° pÉ wu° pu ni k° Sÿ mæu en°Â nÓ) en°Û nÓ) n°É\° g) n;° m s Mÿ ÇEi.° pÉ wu° s en° k lø fáí hø n°Ó ò(° Sÿ mæu en°Â nÓ) en°Û nÓ) n°É\° p l bu h n/.° p ri nÑi k n°š en° t w;° pu ni k,° £ wi n*° m n;° kÉ m° ed °° pi ni;° k gø y t/.° kÉ m° ed °° Zÿ nÓ) n*° mi w;° £) g,° j nß° pÉ wu° s en° m s Mÿ ÇEi° pu ni k° ebo y° j° j nß° Mÿ Yÿ° p d.° hø pu n°Ð j nÓ) n*° pi n k° p ru p y n°Àj t wi° p mu(tê° n/ ÷ d°° v ~ÿ r° v ~ÿ r l° s en° mi c y*° w r° nu gÉ h.° s l nÓi(° Zÿ en,° p ri° s en° Sÿ mæu n°Ð tø l ri n°æu ni k° k p;° p h*° r\° kÉ m° ed °° m £Ñ° en° k t nÑi).

° £ wi t°š k\° p ri nÑi k n°æu ni k,° m) tu° p £) g° mi w;° k j nÓ) n n°É\° g) n;° s Mÿ ÇEi° p r° j nß° pÉ wu°° pu ni k pi n k° g) n;° s en° pi ni;° ´u ci .° t ò(° s en° m lø fáí° m lø fáí;° r\° g) n;° pu ni k° w nÓ; ÷ d° p r° j nß° pÉ wu° s en° ° £ m(gê*° eYÿ g° s Mÿ ÇE° pu ni k.° m wi t°š k\° hø nÑi ek° pu ni k,° kÉ

m° ed ´° £ tu r*° p £u° v kÓØ° r\° g) n eh° pu ni k.° dÙ n\° n mæ) k°É\° p l
bu h n/,° s k ZÇÿ n\° k p l°Š en° £p i nÓ*° ° h ek h n°Ši mæ*° m l bu;° r ri s°æ
r° d g*° du r° n) g r° s en° pÉ wu Zÿ en° m l bu;° hø ri k° t ò(° £ tu r*° p £u° v
kÓØ° £ nu tØ n°æi d bÑ b°/° ò g m° eSÿ w*° eSÿ w*,° t ò(° m eW(ÿ° r\° kÉ m
° ed ´.° ew nÓ) n°Ó ò(° s en°° £ m(gê*° eYÿ g° s Mÿ Æi.° k) t;° Zÿ en,° pi nu
n s°æ £ pÓi n°Š en° £ tu r*° p £u° v kÓØ° s) r\° k d gØ £° n°Ð° hø ec n°Ù r° nu
gÉ h ° eHÿ lØ; ÷ d.

° s l ° nÓi((Zÿ en,° k cÉi t y*° ° hø nÑi k°æ ri° s en° k p;° p h*° pu ni k°
s °° Sÿ mæu° en° ° k t nÑi(,° m) tu° l xØi;° pi eKÿ lØ;° p mu ePÿ n°É ri s°ß
ek;° p ri nÑi k n°æu ni k° ni ZÇÿ p*° p £) g° mi w;° k j nÓ) n n°ÐĚ m° ed ´°
dÙ n\° p ri° s en° k p;° p h*° pu ni k° w nÓ;° w r° nu gÉ h ° k hu ri p n°æi ni;°
m g%,° s en° k pi c y*° r\° kÉ m° ed ´° et j ku l.° r ri s°Š y n°Âi° ZÇÿ p°æ £) g°
kÉ m° ed ´° s ° en° k du lu ri n°À nÓi k°à tu r*° s) mǎ;° v kÓØ°° £É sÓi tØ ÷ d°
v ~ÿ r° v ~ÿ rl.

°° pi n k° ci hÂ° su°° v kÓØ° n°ÐĚ m° ed ´° r\ ÷ d° v ~ÿ r° v ~ÿ ri° s en°
m lØ fái° m lØ fái;° r\° g)° n;° pu ni k,° r ri s°Ð°° w £u n°æ lØ fái;.° hø nÑi°
k°Ù °Ö° n°æu r° s en° k° w£u° n°æu ni k° £ mǎi l°Ð sU kxß n°Š k\° kÉ± x° s)
k(° s en° t) g)° ° s°ñ ° en° bu £.° bu £°° nÞ t r*° ° hø nÑi k°Ð° ´u° cê° n/°°° Kÿ
sÉi y n/ ,° k lØ° sÓi ° h yÙ n/,° k ° l xØi h n/,° mi w;°°°° tÊ [Å ° h si;.° dÙ n\°
g) n;° pu ni k° m du ew° k h n n°Š en° hu t m, ° h sÉi,° mi w;° w) wi d £ nñ
en° s en° l xØi;° pu ni k° t ò(÷ d° v ~ÿ r° v ~ÿ rl ° s en° m lØ fái° m lØ fái;° r\°
g) n;° pu ni k° pi ni;° si dØi ,° pi nu n s°ÐĚ m° s) r\° k pi c hø n°Ù r° nu gÉ h. °
m wi t°Š k\° pu ni k,° pu r° s en° k w £u° n°É\° ° g) n;° pu ni k° k°° w °Ö° ni
n°æu r° s) k(.

° r\° p n t r n°æu r° k w £u n°æ lØ fái;° p tæ t°ÀØ fái;° pu ni k° p lØ
fái;° r tu° h yu° ej*°o° g lu;° pi n k° p lØ fái;° hu t m. ÷ d°° v ~ÿ ri° r tu ° h
yu° ej*°o° g lu;° k pÉ c y° hø n°æi n k° p° mU(° tê en°Ñ w l° ´Èu° hø fái;° pu
ni k° pi n k° ed w l° p di.° hø nÑi ek° pu ni k° m p hø k) t n°É\° p ri° s en° k pi
c y*° r\° kÉ m° ed ´° ° et j ku l,° s° Sÿ mæu° en° k t nÑi(°° p ri° pu ni k° m)
tu° b)° ci k°Ói(° pi n k° wi t°Ð hu ri p n/. ° si n Ĩ £ n°É\° k ew nÓ) n n°æu ni
k,° t ò(° k w £u n°æ lØ fái;° r tu° b gu s°ßo ° s/ ° su b nÑ(,° p lØ fái;° r tu° h
yu° Mÿ s/° p)) tØ £ n/,° mi w;° p lØ fái;° r tu° g) eCE° s) r b d/.° t ò(° k j £Ð) pi
n°À nÓi k°æ lØ fái;° r tu° g) eCE° p Zÿ ri k n°/° mi w;° r tu° g) eCE° Sÿ g r.° °
Mÿnu t°æ £ nÑi k n°æ r° p £p i £Š°,° p lØ fái;° p lØ fái;° s en° k w £u n°æu ni
k° en nÓ)° n°Š k di° p lØ fái;° r\° ° Hÿ b°ß £Ði n/,° n £\° p lØ fái;° p lØ fái;° s
en° k w £u n°Ñj k°æu ni k° m ru p °° w tu.° ri° s ejÉo n\° p £p i mǎ k nñ en,°
p lØ fái;° p lØ fái;° pu ni k° k g) enÓo si n°À nÓi k°Ù £u n n°Ó ru° s en° w £u
n nñ en° k nÓi ° næePÿ eLÿ s ° n°Àj t wi° Sÿ Aÿ r x.

°° Mÿnu t°æ £ nÑi k n°æ r° p £p i £Š°° pu r,° du k°ÉØ° ° yØ n°æu r° pu
ni kØ° k su*° su*° eHÿ lØ;° kÉ m° su b k°Ç ri k°ßØ w;° kÉ m° ed ´° et j ku l.° sl
nÓi(° Zÿ en,° ri° s ejÉo n\° p £p i mǎ k n°Ào b°é ° gt/,° dÙ n\° ° h ek;° p k(y
n°æ k(y n°Šu b k°ßØ w;° ° ed ´ ° Á d t/,° r ri s°Ài nÑi ek°à t £*° pu r° pu ni
kØ° k su k×É h*° r\° kÉ m° p £) em°çÿ n°æu r° s) k(.° hø nÑi ek° pu ni k°° Sÿ
mæu n°Ð tÞ t r*° pi ni;° j) n(° r\° p lØ h n°æ e£ nÓŠ° s*° s en° n Êê*° pu r.

°,c, ° p lø íái;° r\° pu r° s) k(.

° í wi° t°ãÛ íu n°æu r° pu ni kø,° k t° íê*° p) t*° p lø íái; ° hu t m.°
p) t*° p lø íái; ° hu t m ° hø íái;° pu ni k:°

,1,° p lø íái;° r tu° h yu° ej*°o° g lu,;

÷ d° v ~ÿ rí° s en° m lø íái;° r\° p lø íái;° pu ni kø° w nÓ;° pu tÉø° m
pÉ r hø° lø° sÓj ° h yu° pi s n/, ° h nÓj kÉ m°i t°Š en° p Zé*ÿ.° ew nÓ)
n°Đ j nÓ) n n°/° r tu° h yu° w nÓ; °° p° rU p° y en°Ñ wí° ´Éù ° hu t wi°
ed wí° p di° s en° mi c y*° w r° nu gÉ h° k ° l xÒij h n/.° hø nÑi ek pu
ni k° pÉ si d° k° °° vu °° kÓí*° s k\° pi r nÓi ° hu p Kÿ r° s en° Kÿ tu r*,
° hø íái;° pu ni k ° h ek h n°å tu r* ° hu p Kÿ r° n í° k°àÈ x.° t) tu ejo
n°Ài p Kÿ r° n í° k°àÈ x ° hø íái;° pu ni k° nu n s°À su*° kÊ t° w r° nu
gÉ h n/ ÷ d° m íÑ° p ri° s en° k t nÑi(° pÉ si d° m) tu° b) ci k°ßø w;° en
nÓ) n°Đ) ni° s s b°àÈ x.° hu p Kÿ r° pu ni k° s) r\° k b eWÿ s°Ài p Kÿ r°
íu s b° n í° k°àÈ x,° s en° k m(gê*° Zÿ bÉ n°æU(x m° k s í, ° hø° íái;°
pu ni k ° hu p Kÿ r° s k\° su b k°Ç ri k°Š en° m t) tu ejo n°Â± n s°Û r° nu
gÉ h° m íÑ° p ri° s en° Sÿ mæu n°å wi t°ß d g\ ° hu t wi° m s nÓ) en°Â
nÓ) n°Đ) ni°° mÉ x.° tø eÿÿ s°É\° pu ni k,° ri° t tĐo l ° hu p Cÿ r° epêo
d° l n°É\° pu r° s) k(, ° hu p Kÿ r° s en° Kÿ tu r* ° hø íái;° pu ni k° v kÓø°
p° c° rÛ n°À gu*° p n° í° k°àÈ x.° p tu t°Đ° hu ni íl n/,° du k°Éø ° yø
n°Š du ru*°° w([,1970,° m k s mê n°Û) wi d í n°É\° ed °° et j ku l° k nÓi
n°ß° rU p° s w;°° s en° k ° t nÑi ri n°æ ri.

,2,° p lø íái;° r tu° b gu s°ßo ° s°/° su b nÑ(.

°° s en° m lø íái;° r\° p lø íái;° pu ni kø° m p r b/° r tu° b gu s°ßo ° s°/°
su u° b nÑ(° hu t ° wi ed ° w° í j) kø° mi w; ÷ d° ed wí° kÛ n°Ài m°/ °
hu t wi° ed wí° w) l s°À si;° kÉ m° ed °° m du ew° p í) g,° s en° m lø
íái;° r\° p lø íái;° pu ni kø° w nÓ; ÷ d° v ~ÿ r° ci n.° r\° p lø íái;° pu ni
kø,° kÉ m° í tu r*° s) mã;° v kÓø° nu n s°À su*° kÊ t° w r° nu gÉ h n/ ÷
d,° m íÑ° pÉ si d° m pi eKÿ lø;° ri° ° s ejÉo n\ ° m° hu tš h °° Mÿ eDÿ l
n°ßi w;° nu n s°ß íÑ° í eMÿ lø h*° mÊ t. °° pi n k° vu kÓø° s en° eZÿo°
eK*ÿ° p í) g° kÉ m° ed °° r\° p lø íái; ÷ d° v ~ÿ r° ci n ° hø íái;° pu ni k°

ew nÓ) ññ en° m ku d*° ku d*° p ni Éá l n°Bi w; ° hu p Kÿ r° s en°° Kÿ
tu r*° £ nu tø n°æ m(gø n°Š k di° s en° ew nÓ) n°É\° ci n,° mi n k di°:

,1,° ew nÓ) n°äç³ x° ci n° h r £Šu k n°Š en° k su*° su*° eHÿ lø;° kÉ
m° du k°Š k\° ri° yø n/.° vU³ x° pu ni k° hø Éái;° pu ni k° eTÿ pi,°
kÛ c,° c) l n,° s) p tu,° k sÂ,° c* ekPo*,° mi w;° mi k°À p°Šo Aÿ r
x.

,2,° ew nÓ) n°Ð lø;° eK(ÿ si° eGÿ y*° mi w;° em j.

,3,° ri° t tÐo l° ew nÓ) n°Ài p Cÿ r° k j £Ð) pi n°À nÓi k°bø lø n/,° ku
ew,° eWÿ;° eWÿ h n/,° l Zéÿ r n/,° m ni s n°Bi w;° mi Zÿ k°Û £l,°
t ò(° en nÓ) n°ái c l*° pi r nÓi° hu p Kÿ r° ° Mÿnu ° t°æø d bÑ b/
Á d t°ßø w;° tÉ di si° r\° ed ° et j ku l.

,4,° Mÿ nu t°æ £ nÑi k n°æ r° p £Pi £Š°,° du ° k°Éø yø n°Éii° t tÐo l°
hu p Cÿ r° epêo d l n/,° si lø;° tu Éái l°æ £ y;° su tÉø° s) r\° k lø
Éái h n°Ói(° m b eWÿ s n°À nÓi k°ä [° ci n° pi ni;° w g) d°æi s n/,°
s ek w nÓ) ° n°Éi° s ejÉo n\° k hu ri p n°Š r hø n° r hø n° su tÉø°
pu ni k° en nÓ) n°Ài° n\° r\° hø nÑi k°ä [° ci n° pu ni k.

° k ew nÓ) n n°Ài nÑi k°äç³ x° ci n° h r £Šu k n/,° eK(ÿ si° eGÿ y*° mi
w;° em j° s k di° r\° eNÿ m\$,1,° mi w;,2,° Sÿ mæu en°Û nÓ) n°Ñi k°Éø
° yøø n/,° t ò(° d eDÿ° s°Ó t mê n/ ÷ d° s su ° wu n n/ ° r\° pu r° s) k(.
° hu p Cÿ r° epêo d l n°Bi w; ° hu p Cÿ r° hu p Cÿ r° s en° lê n n/,° en nÓ)
n°Ðo £Ð t°ã tu r*° d g\° b wi. ° r\° p lø Éái;° pu ni k°ø j gø° Kÿ tu r n°À

,3,° p lø Éái;° r tu° b gu s°Bo s°/° p) tø £ n/.

° s en° m lø Éái;° pu ni k°ø ° k j nÓ) n* ÷ d° v ~ÿ r° s en° pi ni;° si dÒi°
r\° wi d*° ° ú³ CE° hu ° t wi ° hø nÑi k°Ó mã.° dÛ n\° h s pu ni k,° kÉ
m° £ tu r*° p £u° v kÓø° k) t°;° Zÿ en° nu n s°Ð sP m t n/,° m £Ñ° pÉ si
d° ek° n k°ßø w;° m £Ñ° s k ZÇÿ n\° p Zÿu £Ð n°Š en° ni eb ni n°á) lø
s°Ài c l/.

,4,° ° p lø Éái; r tu ° g) eCE° s) r b d/.

° ° Mÿ nu t°æ £ nÑi k n°æ r° p £Pi £Š°,° r tu° g) eCE° s) r b d/ ° hu t wi
÷ d° v ~ÿ r° m) k;° w g) d°É\° wi d*° }ÿ sÓË. ° ri° t tÐo l° £P kx n y*° hu
p Cÿ r° epêo d l n°Bi w; ° hu p Cÿ r° hu p Cÿ r° s en° lê n n/,° en nÓ)
n°Ðo £Ð t°ã tu r*° d g\° b wi. ° r\° p lø Éái;° pu ni k°ø j gø° Kÿ tu r n°À

e° d°* , ° hu l m°ã° enÓ* ° hu t wi° eGÿ ed l/, ° hu l m°Đ mã\° t ò(° d eDÿ s/.

° ° tø eYÿ s n°É\° p) t*° p lø íái; ° hu t m° pu ni k, ° pu r° s) k(° t ò(° k j £Đ) pi n°À nÓj k°æ lø íái;° p dß s n,° p lø íái;° k) mu l n/,° p lø íái;° r tu° g) eÇ° p Zÿ ri k n/,° p lø íái;° r tu° g) eÇ° Sÿ g r° mi w;° b el° ku lĐi l/° s ejÉo n\° p £Đi mã k n°Ào b°é g t/,° p ò b h n°æu r° s) k(° t ò(° k j £Đ) pi n°À nÓj ° k°Û £u n en°Óío s° n°ßi n k di° b el° p ru m n°Š k° eRÿ r s/,° b el° p Zé*ÿ ° hu t wi° b el° p t nÑi £ n/,° b el° ku lĐi l/,° b el° eG*ÿ° mi w;° p w ĩ g n°Öi ci. ° r\° pu r° pu ni kø° t ò(° ew nÓ) n°Šu mu(° ´u ci,° eTÿ y ñ en° Kÿ eÍá n°Éi° t tĐo l ° hu p Cÿ r ° epêo d l n/,° ri° t tĐo l ° ew nÓ) n°æ w £u n n°ßi w;° s en° lê n°í n n/.

°,r,° s su r t n¾É&¾\° pu r° s) k(.

° Sÿ mæu n°Đ w) d r*° r\° h j%,° r wu;° m £Đi ° n°Ñiru*° k p íái hø° n°äi kÓø° vu kÓø° s su r t ° n°Ài nÑi k°p) lø nÓi h n°ãÛ £u n°æu r° pu ni kø.° n £\,° r\° pu r° pu ni kø° k nÓj n°Đ si mæ) n°Ši lø;° tu íái l°æ ni íá l n°ß° rU p° pÉ ´ sÓi ° h nÓj k°Ñ wu en°po nÓ(° pÉ ´ sÓi° pu ni kø° ew nÓ) n°ß ku d*° ku d*° ò mã(° s en° k su r t°À nÓj k/ ° õ kx r° b lø.° d g\° pÉ ´ sÓi° pu ni kø° nP t r* ° hø nÑi k°É hø n° r hø n ° s en° p tu ° t°Đo eÍá n°Éi° t tĐo l° £ m(° gê* ° hu p Cÿ r ° epêo d l n°ßi w;° pi r nÓi° ° ° hu p Kÿ r° s en° p tu t°Đo ° eÍá n°Éi°° t tĐo l ° hu p Cÿ r ° epêo d l n/° r\°° pÉ ´ sÓi ° pu ni kø° k su r t*° s k di° pu ni kø:

- ,1,° eb, ° ý ° h wi°°° fÂ° m sÓj° Nÿ m° sÙo Hÿ. ° ni h n°À wi gÂ° wi° kÉ m° p y,° ri° t tĐo l° £ tu ri n/,° p j nÓ) n n/,° y° en° eKÿ c p°É\° di n, ° h,° k,° w r;° pÉ íá k t/,° s ek*° t íá l°àj w*° pU(x m,° ° y n°É\ \ ° ´ø;° k p t/,° k lø m,° mu w*° k n) m/,° ´´ø; ° ÷ k°° en° w) n*° m(gø ni n/,° mu w*°° k° d ´,° £l° r° ĩ m* ,° pi £l t°Ó) m) n/,° kÉ m° p° y° k) ni° íÉ wu h*° r\° s) d h n°àj w*° k) lø h n°Šu b
- ,2,° h,°° k/,° h t)°° p t) p*,°° Sÿ mæu° n*° t) m) n/, ÷ d° w nÓ;° pi £l t°æø s n/,° ey n°Šo mæu n°É ĩ m°Š mi,° p du m*° s° eh° et° eh et;° ejo;° mu w*° p h) k/,° en° w) n* ° h lø;° k mã\,°° b exÖ*,° kø d*,° l xÒ k/, ° kß) si;° b wi,° m ĩ mæ;° m b £u n°Àj ri p/,° m k tu p* ° h° si kø,° k lu*° t tø g,° g) n) p°Š tø £Đ h\° b £u n°Àj
- ,2,° eb,° ri°° p/,° j j t;° n) m°Ñ ´° n) em°Â ° h c) k) l/,° bø k° esuçÿ l s/,° k mã\° m b y*° b y*,° eh b t n°á) n) p/,° c c h n°Ñj w° lø ku(,° k r £

n°Đ k lø;° b exÕ*° m b y*° b y*,°° c c h n°Ñj w° lø ku,(° k r £ n°Đ k lø;° kø d*°° m

,3, ° h, ° gu l\,° c c h en°uçÿ l s/ ,° k r £ n°À si kø.° l xØ k°ß gu l\,° c c h en°uçÿ l s°Đ r £ n°À t nÑ\ .° kÞ) si;° m gu l\,° c c h en°uçÿ l s/ ,° k r £ n°À t nÑ\ , ÷ k° pÉ et° k n\° eh b t n/ , ° h j° tu n.

° t) g) sñ en:

,1, ° eb, ý° °° hê*° wi Œei,° du mu gø° ° en nÓ) en°Ù nÓ) n°Đ pê mã%.° s pu ni kø° k l nÑj s n°æ ri° d bÑ eb° r\° kÉ m° p° y,° ri° t tĐo l° £ tu ri n/ ,° k si n h en°Â° k b eWÿ s°É\° r hø n ° ° Á£á r° kÞø eWÿ n/ ,° wu ku° pÉ £ã k t/ ,° £ wi t°Š k\° p n £á l°É°° wu;°° pu(x m, ° ey n\° r\° ° ° °;° k p t/ ,° k lø m,° mi w;° k n)° m°/° ° ° °;° pu ni k° s en° p tu t°ß(gø ni n/ ,° mi w;° ° ° °;° k° d ° , ° p tu t°æ wu m*° dÙ n\° epêo d l n/ ÷ d° pi £l t°æø s n/ ,° kÉ m° p y° p tu t°ãË wu h*° r\° s) d h n°Bi w;° k) lø h n°Šu b k/.

,2, ° h, ° h du* ° h du £*° Sÿ mæu° n*° pi s en°p mæ s/ ,° dÙ n\ ÷ d° w nÓ;° pi £l t°æø s n/ ,° ey n°Šo mæu n°À du* ° hu t wi° cu mæu° s mi,° r ri s°æ;° p h*° s) k ZÇÿ nñ en,° ejo;° mi w;° ° p h)° k°Š en° p tu t°À lø; ° hu t wi° ĩ ĩ;° mi n k di° k mã\,° b exÕ* ,° kø d* ,° l xØ k/ ,° kÞ) si;° mi w;° b wi,° m ĩ mæ;° m b £u n°Àj ri p/ , ° m k) tu p* ° h si kø,°° k lu*° t tø g,° g) n) p°Š tø £Đ h\° b £u n/

,2, ° eb, ° hu ri p/ ,° ° j jt;° g) n) p°Â) m°Ñ ° n) m/ , ° s en° h c) k) l°ãø k es°uçÿ l s/ ,° k mã\° m b y*° b y* ,° eh b t° n°á) n) p/ ,° c c h n°Ñj w° lø ku,(° k r £ n°Đ k° lø;° b exÕ*° m b y*° b y* ,° c° c h n°Ñj w° lø ku,(° k r £ n°Đ k lø;° kø d*

,3, ° h, ° m gu l\,° c c h en°uçÿ l s/ ,° k r £ n°À si kø.° l xØ k°ß gu l\,° c c h en°uçÿ l s/ ,° k r £ n°À t nÑ\ .° kÞ) si;° m gu l\,° c c h en°uçÿ l s°Đ r £ n°À t nÑ\ . ° h s pu ni k° ° hø nÑi k°æÉ et k n\ ° eh b t n/ ,° Sÿ mæu° n*° £l r £l n/ .°

° p eWÿ s/ ,2,

° kÉ m° pu r° s) k(.

° ,° h,° p r° p £Þi £Š°° s en° £Ù £u n/ ° pu r° s) k(.

° nÞ t r* ° hø nÑi k°æ r° p £Þi £Š°° ° s en n £ê*° pu r ° en nÓ) n°æÉ si d° el mæ s°Š k\° ò lø nÓi h n°æ w £u n n°æu r.°° s k di° s en° Sÿ mæu n°Đ w) d r*° r\ ° h j%, ° hø nÑi k°Þ) lø nÓi h° n°ãÛ £u n°æu r° s) k(° ° rwu;° m £Đi n°Ñj ru* ° k p £ái hø n/ . ° dÙ n\ ° h s pu ni k,° p r° p £Þi £Š°° s en° £Ù £u n°Ó ò(° du ru*° pÉ si d° k w) d r*°° p sÓi k nñ en.° n° £\,° m wi t°Š k\° p £ nÑi k n°æ r° p £Þi £Š°° ,° pu r° pu ni k° k w £u en°Ào lø;° kÉ m° su b k/ .° du k°Éø ° yø n/ ,° m k s mê n°æ k(y n°Àj p Kÿ r° mi w;° p w £u n n°Đ m(gê* ° eHÿ lø;° kÉ m° su b k°ßø w;° kÉ m° ed ° .

k° su ew n°Šu° ew n/, ° dÙ n\° g) g w n°ĐĚ m° su b k°βø w; ° kÉ m° ed ° s y n°ã ek h*, ° r ri s°Š pu l p lø° r\° pu r° ° s) k(° k su k×É° h*° r\° kÉ m° p £) em°çÿ n°æu r° s) k(. ° kÉ m° p £) em°çÿ n°æu ni kø° m wi t°Š k\° kÉ m° ed ° s en° m du ew° m n; ° l ´Ç(y° j gø° k yu° n°ã y;; ° y° dē n°É\° wi d*° p w £u n n/, ° hu p Cÿ r, ° mi w; ° s ° en°° lê n°í n n/. ° m k ° s mēn°æ k(y n°Š en° j gø°° k m(gē*° r\° pu r, ° p sÓi k° Sÿ mæu n°Š y g° Zÿ £áĚ° tu(° £p k× n y*.

ew nÓ) n°β ku d*° ku d*° ° p £) g° s en° £ wi n*° kÉ m° ed ° mu £á; ° d eDÿ s°ĐĚ m° p £) em°çÿ n°É\° pu r° s)° k(:

,1, ° eh l\ °° r\ ° h £á° m £Ñ° mÉ si d y*° £ y; ° r\ ÷ d°° s) su wu n n°Š en° m lø £á° m lø £ái; ° r\° pu r° s) k(.

,2, ° s) r\° Zÿu mæ) n° t £Đi l°Ài t wi° £ tu r*° s) mǎ; ° v kÓø° r\° pu r° s) k(.

,3, ° s ° £Đn\ ° k) ni° p Zÿu £Đ n/, ° r ri s°Ài pu°° n°Bo tu(° m hu j ru j(° m £Ñ° pÉ si d° ek n k/. ° sSÿ mæu° en ° ek n k/, ° r ri s°Ài ° pu n°ài £á; ° d eDÿ s°ĐĚ m ° p £) em°çÿ n/.

,4, °°°°°° m s) m y° ° Mÿnu t°æø d bÑ b°Âø [Đ l ° hu t wi° m s) s £l° ey n\° pi nu n s°Ài pu en° k d gø° £ n/, ° hø pu n°é gø° £ y; ° d eDÿ s°ĐĚ m° p £) em°çÿ n/.

,5, ° £p nÓi r* ° h y h y h n°Š k\° y y; ° er° x° mi w; ° k kê*° s en° du mu n°Ñ eDÿ s°ĐĚ m° p £) em°çÿ n/. ° bø lø; ° bø lø; ° Sÿ mæu ° enŠd, ° r ri s°æu tÉ ° hu t wi° pu tu n°Ài pu en° s en° £p nÓi r*.

°° sSÿ mæu° en° k su k×É° h*° r\° kÉ m° p £) em°çÿ n/, ° r ri s°Đ w £u n°Ñi eDÿ n n°æÉ ju ru° s en° m du ew°° g) g w en°uçÿ w*° eSÿ w*. ° pÉ ju ru° s en° k w £u n°æu ni k° k nÓi n°É j) g°É wu; ° m £Đi n/, ° hø £ái; ° pu ni k:

,1, ° s k\° ku l ° w(g° j) eRÿ° m £Đi° s) ° k(, pi n k° j) eRÿ° m £Đi° p eMÿ° eM*ÿ ° pu r° s) k(.

,2, ° s k\ ° ku l w(g° eZÿo m° n°/° k\$ t° k tÉ ° ,pi n k° p Zÿ ri k n°æu r° s) k(.

,3, ° s k\° ku l w(g° n) £; ° ò g w° si nÓ) n°/, ° pii n k° p lø m.

,4, ° s k\° ku l w(g° n) £; ° ° d)£) ° n°Š) em n/, ° pii n k° p lø m.

,5, ° s k\° ku l w(g° m eC° j y ° ° ° h°(° t° s mu° ,pi n k° p lø m.°

,6, ° s k\° ku l ° w(g° k) tu° t°/° m\$ t y° p g); ° pi n k° p lø m.

- ,7,° s k\° ku l w(g° k) tu t°/° k° rê si;° eSÿ nÓ\$° ,pi n k° p lø m.
- ,8,° s k\° ku l w(g° w y n°/° k r*° d(° t° ,pi n k° p lø m.
- ,9,° s k\° ku l w(g° k) tu t°/° em tÉø° sÉi w di° ,pi n k° ju ru° s pu;.
- ,10,° g) eCE° su r t ° s ri n° ,pi n k° ju° ru° s pu;° £ wi t°Ù([,2000.
- ,11,° g) eCE° bu dê(t ° hø° c,° pi n k° ju ru° s pu;° £ wi t°Ù([,2018.
° tø° eYÿ s°É\ \° pÉ ju ru° r\ ° h j%,° r\° pu r° s) k(° t ò(° ew nÓ) n°æ
£ y; ° j) eRÿ° t p k ° n°Ài fáí;° pu ni k:
- ,1,° j) eRÿ° t p k n°/ ° h si;° £° y;° £ wi t°Ù([,2006.
- ,2,° j) eRÿ° t p k n°/° lu;° su l nÓ ri,° £° y;° £ wi t°Ù([,2010.
- ,3,° j) eRÿ° t p k n°/° lu;° h ni,° £° y;° £ wi t°Ù([, 2011.

°,° n,° t t° kÉ m° mu fá;° mi w;° m p mi t°ß kÉ m.

- ,1,° t t° kÉ m° mu° fá;° kÉ m° p £) em°çÿ n/.
° eSÿ w*° eSÿ w*° kÉ m° ed ° et j ku l ° hu t wi° kÉ m° du r° ed ° ,° d
eDÿ s°àj fá;° m kÉ m°° pi n k° kÉ m° p £)° em°çÿ n°æu r° s) k(, ° hø fáí;° pu
ni k:
- ,1,° mu fá;° m kÉ m° k m(gê*° ri° t tDo l ° hu p Cÿ r° p s £Ð) p n°Ài fáí;°
pu ni k° n) eMÿ ni n°/ ° Áfá r° kþø eWÿ n°Ài t wi ° Áfá r° k si;° r\°
pu r° s) k(.
- ,2,° p tu t°âj ni £*° r\° p Zÿ ri k n°æu r° s) k(° s du ru* ° hu p Cÿ r° k k wi
tø n/,° dÙ n\° j gø° k su r t*° r\° bu ku ° hø nÑi k°ÐË m.
- ,3,° ey n\° s en° mu fá;° m kÉ m° w wu° £ wi tø n/,° p tu t°Â wu(° ji n;° ci
£ÐÌ m° ° n°Bo nu t°Ð pu tu s ° n°æ r ï m°æÉ ju ru,° n £\° ey n\° s en°
mu° fá;° m kÉ m° £P nÓi r* ° h y h y h n°ê y;° er° x°° s en° Sÿ mæu
n°ß p mi t°æø n k° kÉ m° p £) em°çÿ n/,° en nÓ) n°Ð) ni° ji n;° ci £ÐÌ
m n/.
- ,4, ° £ tu r*° b nÓ) n°æ) r s°æ) j tø° pi n k° pi r nÓi° Mÿ tu(° pë n\° r\ ÷ d°
v ~ÿ r, °° s en° k° eh nÓ\$° eHÿ lø;° j) eRÿ° m £Ði.° p m(gø° nñ en° s
pi s n n°É\ ° hu p Cÿ r° p s £Ð) p n/.
- ,5, ° p Zÿ ri k n°/° j gø° Zÿu r t°É\ ° pi pi el°Bo nÓ(° mi w;° k si mæ) ° n°É\°
j) eRÿ n\° ekÉo p k/.

- ,6,° ° sSÿ mæu n°ß j nÓ) n°Ñ eDÿ s°ÐĚ m° p £) em°çÿ n/,° p tu t°â mi ò tø n°Ó t° kÉ m° s en° ew nÓ) n°É\° pu r° s) k(,° mi n k di:
- ° ,1,° ri° t tÐo l° £Ð k× n° y*° p w £u n n/,° p tu t°Â wu(° hu ru n n°æ w £u n n°ßo° nu t°Ð pu tu s n°æ r ĩ m/.
- ,2,° ri° t tÐo l ° hu p Cÿ r° epêo d l n/,° p tu t°Â wu(° hu ru n en°æêo d l n°ßo nu t°Ð pu tu s n°æ r ĩ m/.
- ,3,° p tu t°â tu r* ° h y;° ri° t tÐo l° ew nÓ) n°æ k(y n°É\° pu r° s) k(,° y dê n°Ài nÑi k°æ° w £u n n°ßi w; ° hu p Cÿ r.
- ,4,° p tu° t°Â mæi° mi w;° £Ð k× n y*° s y ° hø fáí;° pu ni k° s y° b nÓ) n/,° s y ° h r;° s y° epêo d l n/,° s y° eh b t°ßø w;° s en° lê n n/.
- ,5,° si n ĩ £ n°É\° kÉ m° p £) em°çÿ n°Ói ° eYÿ s n/,° p tu t°â ° wÊ° di y*° k° ° ´u° cê n/,° k ĩ si k n/,° k tÊ pÓi n/,° k su kŞ° ° Tÿn°ßi w;° Kÿ sÉi y n°æu r.

,2,° t t°° kÉ m° m p mi t°æø n k° kÉ m° p £) em°çÿ n°É\° pu r° s) k(.

°° k ew nÓ) n n°ÐĚ m° p£) em°çÿ en°Â nÓ) n°æÉ si d ° h nÓj k°ß sói k y*,° dÙ n\° ew nÓ) n°Š en° m p mi ° t°æø n k° kÉ m° p £) em°çÿ n°æu r° s) k(.° k ew nÓ) n n°Š en° k b eWÿ s* ° hø fáí;° pu ni k° s £Ð n\° es d° si lø;° tu fáí l°ÐĚ m° j £Ð) p n/ ¦s en° l n* ° hu t wi° s en ° hø sÓĚø,° mi w;° m k° k lø;° Sÿ mæu ° en°Š dŞ s £Ð n\° p Zÿu £Ð n/,° m wi n en°Â nÓ) n°àì si d y*°° e£ b) kø n°Š en° p tu t°Ð k× x° y*° pi n k° kÉ m° p £) em°çÿ n/.

° t t° kÉ m° m p mi ° t°ÐĚ m° p £) em°çÿ n°Ài fáí;° pu ni k:

- ,1,° m p mi t°ß kÉ m° k m(gê*° ri° t tÐo l ° hu p Cÿ r° p s £Ð) p n/, ° hø fáí;° pu ni k° n) eMÿ ni n°É hø n Á£á r° kÐø eWÿ n°Àj t wi Á£á r° k si;° r\° pu r° s) k(.
- ,2,° £u ni £*° r\° j) eRÿ° p Zÿ ri k n°ÑÛ n\° j gø° m p mi t°æø n k° kÉ m ° p £) em°çÿ n°æu r° s) k(.° r ri es°Â nÓ) n°ß lø;° k hu fá h*° r\° bu ku ° hø nÑj k/.

,3, ° £ tu r*° b nÓ) n°æ) r s°æ) j tø°° pi n k° pi r nÓi° Mÿ tu(° pë n\° m p mi t°æø n k° kÉ m° p £) em°çÿ° n°É\ ÷ d° v ~ÿ r,° s en° k° eh nÓ\$ ° eHÿ lø;° j) eRÿ° m £Ði.° p m(gø en° s pi s n n°É\ ° hu p Cÿ r° p s £Ð) p n/.

,4, ° p Zÿ ri k n/°° j gø° £ mǎi l°æø pi el°po nÓ(° kÉ m° s en° m p mi t°æu ni k° r\° j) eRÿ n\° ekÉo p k/.

,5, ° ° s° Sÿmæu ° en° wu s n°Ñ eDÿ s°ÐË m° p £) em°çÿ n/,° en nÓ) n°Ð) ni ° h y h° y h n°ß lø°; ° r\° pu r° s) k(.

°,° c,° p ek l\° j) eRÿ° m £Ði,° j) eRÿ° p Zÿ ri k n/,° p lø m,° j) eRÿ° t p k n°ßi w;° ju ru° s pu;° pu r° s) k(° ri° t tÐo l° m p mi t/.

° j) eRÿ° m £Ði,° p Zÿ ri k n/,° p lø m,° mi w;° j) eRÿ° t p k n°æu r° s) k(° ri° s ejÉo n\° k ew nÓ) n° n°Š en° en nÓ) n°Ð) ni ° h nÓi k°ß sÓi k y*,° pÉ si d° m p mi t°å tu r* ° h y;°.° s Sÿmæu en° es d ! m p r g y° n°/° ed w° hê* \$° pÉ tø s) nÓ ° n ñ en° p tu t°å m(gê* ° hu p Cÿ r, ° hø Éái;° pu ni k:

,1, ° j) eRÿ° m £Ði.

° j) eRÿ° m £Ði° £ m(gê* ° hu p Cÿ r° ° £ nÓi k*° k w) s°Éi°° t tÐo l° hu p Cÿ r° epêo d l n°É\° pu r° s) k(.° hu p Cÿ r°° pu ni kø° pÉ si d° k m(gê*° ey n\° s*° s en° es d° Sÿ mæu n°å m(gê* ° hu p Cÿ r° £ eb n/.° du eDÿ n° n°Ài p Cÿ r° £ nÓi k*° k w) s°Ài Éái;° pu ni k:

,1, ° hu p Cÿ r° pë n\° r\° s Éái;° k) mu l n/, ° h nÓi k°ã nÓ) n°æ) r s°æ) j tø.° s° Sÿ mæu en° wu s n°Ài p Cÿ r° pë n\° r\° s Éái;° k) mu l n/,° k l nÓi r* ° h nÓi k°Ài p Cÿ r° pë n\° r\° pu r°° d ò m°Ð wu; ° h nÓi k°ã nÓ) ° n°æ) r° s°æ) j tø.

,2, ° hu p Cÿ r° nu n s°É\° p lø Éái;° ed w° hê* ° h nÓi k°ã nÓ) en°uçÿ eRÿ° h n°æ n) du;°.° ° s° Sÿ mæu en° wu s n°æu ni k,° r ri s°ß m(gø° £l ri £*° ed w° hê*° r wu;° r\° pu r° s) k(.

,3, ° r wu;° r\° pu r° s) k(,° £ tu r*° b nÓ) n°æë n\° p) r s°æ) j tø,° s pi s n n°å tu r* ° h eTÿ s°ß ru p° b) r s/,° k) t n/, ° hø Zéøÿ n/,° bø j r tu s/, °

- h y m/, ° eb eb k/, ° pi s*, ° kþ p, ° d wu n°æi s*, ° S*ÿ, ° k(°°° b° s, ° b wi
° h wu ku d/, ° g) xØø s/, ° ew d*, ° mi Zÿ ek°áo er*, ° mi w°, ° ku ew.
- ,4, ° hu p Cÿ r° s en° k hu £á h*° r\° eNÿ m\$,1,2, ° mi w;,3, ° £þ k× n n° y* °
h c r° mu £á; ° c n*° r\° r hø n° s) m%° r wu; ° r\° r hø n° si y*.
- ,5, ° hu p Cÿ r° n £Ði l*° ed w° hê*° r\° h j%° j gø° n) b) £l n°ä kÓø° mu
£á; ° c n*° h nÓi k°ã nÓ) n°æ) r s°æ) j tø. ° hu p Cÿ r° pu ni kø° k l k×
n° y*° s pi s n n°É\° v kÓø° epêo d l n°ài £á; ° c n*° ° s) s mæu n°ß l
sÓi.
- ,6, ° hu p Cÿ r° £ nÓi k*° k w) s°À nÓi k°ã nÓ) en°uçÿ eRÿ h n°À g%, ° ´u
ci, ° pÉ yu n n/, ° su ku° p t/, ° m d g\° si p t n/. ° hu p Cÿ r° pu ni k° k l
k× n° y*° ri°° t tÐo l ° hu p° c Rÿ° p £) b) ek°æêo d l n°Ðo tu(.
- ,7, ° ° n £Ði l*° ed w° hê*° r\° h j%° h nÓi ° k°ã nÓ) n°ç n*, ° h j) £ n°æi
£l t/. ° hu p Cÿ r° pu ni kø° k l k× n y*° s pi s n n°É\° hu p Cÿ r° p £þ)
b(° epêo d l n/.
- ,8, ° n £Ði l*° ed w° hê*° r\° h j%, ° n) b) £l n°ä kÓø° p mþ y g°ßø w; ° p
mu tu s°À nÓi k°ã nÓ) n°æ) r s°æ) j tø.
- ,9, ° ed w° hê*° m p mi t°°i Æ l°ß w lø° k hø r\° r wu; ° r\° p mé j n/. ° r
wu; ° r\° mé j n/, ° £ tu r*° b nÓ) n°æ) r s°æ) j tø, ° s) ° el° yn/, ° tø p°
t°þ) b%° m t; ° n si ° w(x, ° mi w; ° bø j° r tu s/.
- ° w nÓ; ° s k di ° h s pu ni k° du eDÿ n n°Ài p Cÿ r° £ nÓi k*° k w) s/. °
p tu t°Ð° hu ni £l n/, ° s l mi ° hu p Cÿ r° £ nÓi k*° k° w) s°ß m(gø, °°° ed w°
hê*° Zÿ j\$° m lø £ái; °° r\° pu r° s) k(, ° k k(y n*° g) n; ° m lø £ái; ° m £Ñ° en
nÓ) n°Ð) ni ° h) enÓ r n°ŠU((y° mi w; ° s b); ° Zÿ bÉ n°É hø n° £ tu r*° ew
d*°, ° s £ n n/, ° mi w; ° r yu n n°æu tø; ° ku n\.
- ,2, ° j) eRÿ° p Zÿ ri k n/.
- ° j) eRÿ° p Zÿ ri k n/, ° £ m(gê* ° hu p Cÿ r° £ nÓi k*° s) £ wu° k°Éø° t
tÐo l ° hu p Cÿ r° epêo d l n°É\° pu r° s) k(. ° hu p Cÿ r° pu ni kø° k l k× n y*, °
° ° s°° Sÿ mæu°°° en° s*° s en° es d° £ m(gê* ° hu p Cÿ r° £ eb n/. ° p° v° kÓi
n°Ài p Cÿ r° £ nÓi k*°° s) £ wu k°æ t); ° s k di ° hu p Cÿ r° £ nÓi k*° k w) s/. °
pu ni k° t ò(° du eDÿ n n°Ài p Cÿ° r nñ en.

,3,° p lø m,° j) eRÿ° t p k n/,° mi w;° ju ru° s pu;.

° p lø m,° j) eRÿ° t p k n/,° mi w;° ju ru° s pu;° £ m(gê* ° hu p Cÿ r°
pë n\° p) r s°æ) j tø° ri° t tÐo l° hu p Cÿ r° p s £Ð) p n/.

,4, ° j) eRÿ° m £Ði,° j) eRÿ° p Zÿ ri k n/,° mi w;° p lø m° ,° sSÿ mæu° en°
m p mi t°å y;;° k l nÓi r* ° eHÿ lø;° pÉ tø s) nÓ n ñ en.

,° r,° p hø k) t n°æu r° s) k(° m j%° r\° su b k°ßø w;° ed ´ ° Á d et°Ó j ku l.

° pu r° s) k(° m j%° r\° kÉ m° su b k°ßø w;° kÉ m° ed ´ Á d ° t°/° et j
ku l° m du ew° p hø k) t n°Š en° pi° ni;° ru m k) t/.° ew nÓ) n°äi kÓø°° s) k
l° r wu;° m £Ði n°Ð nÓi n°ß £á);°° m m(gø, ° hø £ái;° pu ni k:

,1,° Zÿ bÉ n°å m(gê* ° hu p Cÿ r° epêo d l n/,° kÉ m° p £) em°çÿ n°æ tu °
t°äi ni £*° r\° s) d h n°ßi w;° k) lø h n°Šu b k/. ° hø nÑi ek° pu ni k° k
su r t* ° r\° pÉ ´ sÓi° s en° k su*° su*° kÉ m° pu r° s) k(.

,2, ° ri° t tÐo l° hu p Cÿ r° epêo d l n/,° kÉ m° su b k°ßø w;° kÉ m° ed ´ Á
d et°Ó j ku l° £ tu r* ° h eTÿ s°ß ru p° b) r s/,° b wi ° h wu ku d/,°°
S*ÿ,°° b° s b s,° mi Zÿ ek°áo er*,° g) xØø s/,° ew d*,° mi w;° s en° lê
n n/. ° tø eYÿ° s°É\° pu ni k,° kÉ m° ed ´ Á d ° t°/° et j ku l° t ò(° £ tu
r* ° h y;.

,3,° ri° t tÐo l° ew nÓ) n°æ w £u n n/,° kÉ m° su b k°ßø w;° kÉ m° ed ´ Á
d ° t°/° et j ku l° t ò(° s ï* ° £ y;°° mK(ÿ y° mi w;° ° hø nÑi k°æÉ° eb y
ñ en.

° ° s(g;,2,
 ° ° ww £u n n/ r\° pu r° s) k(
 ° p eWÿ s/,1,
 ° p lø° £ái;° r\° pu r° s) k(
 °,° h,° du eDÿ n n°æ lø° £ái;° pu r° s) k(
 ° ° p lø° £ái;° r\° pu r° s) k(

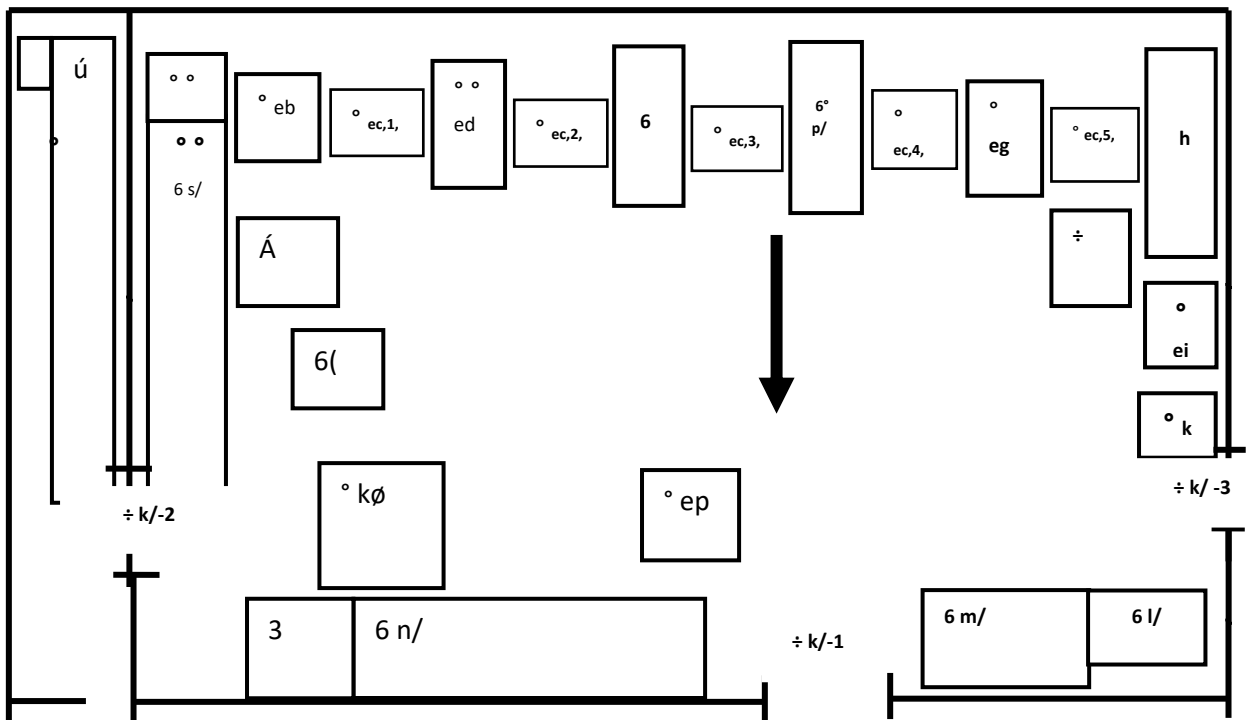

k t) r £ n/ :

° Á,	:° p lø° £ái;° ° k) mu l n/ ° hu t wi° eR*ÿ° tø g.
° eb,	:° p dß s n.
° ec,1,-,° ec, 5,	:° p lø° £ái;° b ° lh ZÇÿ £° n/ ÷ d° v ~ÿ r.
° ed,	: p lø° £ái;° r tu° b gu s°ßo s/° p)) tø £ n/.
,6,	:° p lø° £ái;° r tu° b gu s°ßo ° s°/° suu b nÑ(.
,6° p/,	:° p lø° £ái;° r tu° h yu° ej*o° g lu;.
° eg,	:° p lø° £ái;° r tu° g) eCE° s) r b d/.
° ° h,	:° b el° p s nÑ) k n°é) eRÿ° m £Ði.
,÷,	:° su mu(° ´u ci.
° ej,	:° b el° pê s n/.
° k,	: p lø° £ái;° r tu° g) eCE° p Zÿ ri k n/.

,6 l/,	:° p lø fáí;° r tu° g) eÆ° sÙ r.
,6 m/,	:° b el° eG*ÿ° h lø t/.
,6 n/,	:° b ò° eG*ÿ° g) e° d.
,3,	:° g) eA*ÿ° si mæ) n/.
,° ep,	:° p lø fáí;° r tu° g) eÆ° Sÿ g r.
,° kø,	:° b el° p ru m n/.
,6(,	:° g) eA*ÿ° si mæ) n/.
,6 s/,	:° b el° p t nÑi £ n/.
,° et,°	:g) eA*ÿ° si mæ) n/.
,ú,	:° p w ĩ g n°Öj ci.
,÷ k/, 1,	:° c xØø° b) nÓ(° hu t wi° p m) d l°À gu*.
,÷ k/,2,	:° c xØø° p m) d l°Ð £l n/.
,÷ k/,3,	:° c xØø° p m) d l°Ð wu;.

,° n,° ePÿ eTÿ° p lø fáí;° pu r° s) k(.



° ° k) mul n/ ,
 ° p lø fáí;° s*° hê*° tø g° ´ kÓø.



p dß s n,
 ° p lø éái; ° s*° hê*° lu° wu r\ ° õ k ´.



° p lø éái; ° h ZÇÿ £ n/ ÷ d° v ~ÿ r.



° p lø £ái; ° r tu° b gŠu° Mÿ s°/° p) tø £ n/.



° p lø £ái; ° h ZÇÿ £ n/ ÷ d° v ~ÿ r.



p lø éái;° r tu° b gu s°Bo ° s°/ suu b nÑ(.



° p lø éái; ° h ZÇy £ n/ ÷ d° v ~y r.



p lø éái;° r tu ° h yu° ej*o° g lu;.



° p lø éái; ° h Zçÿ £ n/ ÷ d° v ~ÿ r.



° p lø fáí; ° r tu° g) eŒ° s) r b d/.



° p lø fáí; ° h Zçÿ £ n/ ÷ d° v ~ÿ r.



° su mu(° ´u ci.



° b el° pê s n/.

° ° pi n k p lø éái;° é l y s/ ÷ d° v ~ÿ r° v ~ÿ rl.



° p lø £ái;° r tu° g) eCE° p Zÿ ri k n/.



° b el° ku lÐi l/,
° p lØ £ái;° r tu° g) eœ°° sÙ r.



° b el° eG*ÿ° h lØ t/.
°



° ° b el° eG*ÿ° g) e° d mi w;° g) eA*ÿ° si mæ) n/.



° p lø £ái;° r tu° ° g) eCE Sÿ g r.



° b el° p m ru m n/,
° p lø £ái; ÷ d° v ~ÿ r° tu ru n°Đ eb;.



° g) eA*ÿ° si mæ) n/.
°



° b el p t nÑi £ n°ßi w;° g) eA*ÿ° si mæ) n/.



° c xØ° b) nÓ(° hu t wi° p m) d l°À gu*.



° c xØ° p m) d l°Đ EI n/.



° c xØ° p m) d l°Đ wu;.



° p w ĩ g n°Öi ci.

°

s(g;,3,

° v kÓø° r\° pu r° s) k(.

° p eWÿ s/,1,

° du eDÿ n n°æ m(gø n°ä kÓø° r\° pu r° s) k(.

°;° h,° v kÓø° p s £Ð) p n/.

° v kÓø° p s £Ð) p n°Ð m(gê*° n) eMÿ ni n°É hø n° Á£á r° kPø eWÿ

n°Àj t wi° r hø n Á° £á r° k si;° kø r*° l £Ði*° g l;,16.00,° wi t.° t ò(° d eDÿ °

sÐ m(gê° r\° g l;° s) m%,° ey n\° ew nÓ) n°æ ri nÑi k n°Š en°° pi ni°;° m bu w tæi s n/.° v kÓø° s en° Kÿ tu(° ri° t tÐo l° p s £Ð) p n°Ài £ái;° pu ni k:

,1,° b nÓ) en°uçÿ eRÿ h n/,° hø £ái;° pu ni k° eSÿ eRÿ h n°á) ed | p lø £ái;° h si kø,° tø p et°Ð l n n/,° c n*° p Zÿ c k/,° mi w;° g) n;°° t! q §.° p lø £ái;° g) e° d,° g nÓi*° g nÓi £ n/,° c n*° p j) g n/,° c n*° m) nÑ k/,° l kþ k/,° g) tø g) tø,° p n) ru s/,° s yu t°æ j) g n°Ði w° t) £) n/,° s yu t°é pi tu £á l°Ðø w° t) £) n/,° s yu t°Ñ(´ n° ° kø w° t) £) n/,° eSÿ eRÿ h° n°Ào di° gu ru,° p) r s/,° tø p et°Ð l n n/,° lø s°á) e° d,° p £l r\,° p b\$ si h n/,° t)° h) n n/,° s) k(° t m n/,° s lø n n/,° bø j,° ° Pÿ s) p n/,° eCÿ ebþo*,° t bu h n/,° c en | w) d k°þ) k) s n/,° s mŠ m/,° t) m) n/,° bu £° pu cu° k/ §,° Kÿ tu(° r\° p lø £ái;° r tu ° h yu° ej*° o° g lu;

,2,° s)° el° ° y n/,° hø £ái;° pu ni k° h j) £ n°æi £l t/,° s yu t°é pi tu £á l°À si kø,° s yu t°æ j) g n°À si kø,° s yu t°Ñ(´ n° ° h si kø,° c n*° ° h t nÑ\,° tø° p et°Ð l n n/,° s) k(° t m n/,° p £l r\,° mi w;° epþo eYÿ w n°þ) lø m.° b nÓ) n°Š)° el° ° yn°æu ni kø° Kÿ tu(° r\° ° h j%° p lø £ái;° r tu° g) eÆ° p Zÿ ri k n/.

,3,° r r p n/,° hø £ái;° pu ni k° ku ew° mi n k di°° ku ew° l pi s/,° ku ew° ku,° ku ew° m e£Ðo° k°Àj t wi ° h p) m/,° ku ew° b k°æ eWÿ,° ° mi w;° ku ew° w ji k°Àj t wi ° h r*° ° h r*.° eWÿ;° eWÿ h n/,° mi n k di ° h p) l/,° j) ru k/,° s £Ði s/,° h £ái(,° m n s/,° p°,° pu ji,° pi s*° Rÿ j hu t wi° pi s*° s en° lê n n/.° t) bu° p Zé*ÿ Zÿ en° tø g*° ru w s/,° ku lø° tñ en° k hø c l*,° r ri s°Ð° hø k) t°À nÓj k°æø t° m w(xø° b r k/.° E° h k) t°ß d g\° t) bu° t) tø g ° hu t wi° lø m*° k) ò*.° lø lø° n°ã r k°À p s*,° ° et;° p hø et°Â nÓ) n°ß d g\° g)° nÑi s°Ó) lu*° c £Ð°,° h r k°Ó) lu*° c £Ð°,° m ni s n/,° ji n;° Mÿ s/,° mi w;° ÆU p° b r k/.° ey n\° j gø° £ tu r*° ° hø nu mi nu m n°ßi w;° ku ew° s° en° tø° eYÿ s n°Ó° ò(° d eDÿ s/.° r r p n°æu ni kø ° Kÿ tu(° r\° ° h j%° p lø £ái;° r tu° b gu s°ßo ° s°/° su u b nÑ(.° r\° p lø £ái;° ÷ d° ed wl° kÙ° n°Ài m°/° en° nÓ) n°Ð lu gÉ° £ tu r*° ° h r k°ßø w;° ku ew° s en° k k(y ni n°À nÓj k°Àj l m°ßi w;° ° h° ed* .° y dê sÓj n°ã nÓ) n°É r p n°æu ni kø° m ru p° v° kÓi n°Š k\° ci n,° n

£\° k j £Đ) pi n°À nÓi k°ã nÓ) n°ß nu t°Šù m°°° dÊ [Ö° r\° ed ´ Á d e°
t°/° et j ku l.° pu ni k° t ò(° hø nÑi k°Ó t° c Rÿ° £ tu r*° v kÓø,° £ nu
tø n°æi d bÑ b°ĐË m n\° s) mã;° s k di ° s en° mu £á;° r\° d g\° d g\°
}ÿ sÓË ° ö g m° hø nÑi.

,° n,° hu p Cÿ r° epêo d l n°À lø t/.

° k m(gÊ*° n) eMÿ ni n°É hø n ° Á£á r° kÞø eWÿ ° n°/° wu ku° pÉ £ä
k t/.° r hø n° eSÿ° er,° kø° r*° l £Đi*° g l;, 14.00,° wi t° £ m(gÊ*° :

,1,° £ tu r*° v kÓø° pë n\.

° £ tu r*° v kÓø° pë n\° r\° h j%° p lø £ái;° r tu ° h yu° ej*° o° g lu;. ° v
kÓø° s en° Kÿ tu(° hø £ái;° pu ni k° p) r s°æ) j tø:° d k×l x,° p) r s/, ° h
j) £ n°æi £l t/,° c n*,° tø p et°Đ l n n/,° p £l r\,° s) k(° t m n/,° g) n;° t!
q,° mi w;° bø j.

,2,° nu ° n s°Ó!°° q° r\° eb ji.

° nu n s°Ó!° °° q° r\° eb ji ° h nÓi k°ã kÓø:° c n*° m) nÑ k/,° p Zÿu ju
g/,° t p k n/,° t! q,° s) k(° m c) em°uçÿ l s/,° ep r k/,° s) ° el° ° y n/ !° h
j) £ n°æi £l t/,° s yu t°é pi tu £á l°À si kø,° s yu t°æ j) g n°À si kø,° s yu
t°Ñ(´ n ° h si kø,° tø p et°Đ l n n/,° c n*,° d k×l x §,° p b\$° si h n/,° t) °
h) n n/,° s) k(° t m n/,° s lø n n/,° bø j,° Pÿ s) p n/,° ° mi w; eCÿ ebÞo*.
° r wu;° r\° p°° ´ u°° cê n/°tÞ g° p y,° Kÿ tu(° n si° w(x, ° h pi° t k)° p°/°
r\° j b y n°æu r° s) k(.

,3,° v kÓø° si d\$.

° £ tu r*° v kÓø° si d\$ ° r\° p lø £ái;° p dß s n,° p lø £ái;° k) mu l n/,° p
lø £ái;° r tu° g) eCE° Sÿ g r,° mi w;° p lø £ái;° r tu° g) eCE° p Zÿ ri k n/.°
v kÓø° s en° Kÿ tu(° hø £ái;° pu ni k° s) ° el° ° yn/ : ° h j) £ n°æi £l t/,°
s yu t°é pi tu £á l°À si kø,° s yu t°æ j) g n°À si kø,° s yu t°Ñ(´ n ° h si
kø,° c n*,° tø p et°Đ l n n/,° d k×l x,° s) k(° t m n/,° mi w°;° p £l r\.

,4,° v kÓø° epêo d l n°À lø t/.

° r\ ° h j%° p lø fáí;° r tu ° h yu° ej*o° g lu;° £ tu r*° v kÓø ° epêo d l
n°À lø t/, ° hø fáí;° pu ni k:

,1,° b nÓ) en°uçÿ eRÿ h n°á) e° d,° k p\$ t m :° p mu fáí;° g) e° d,° tø p
et°Ð l n n/,° c n*° p Zÿ c k/, ° g) n;° t! q.° p lø fáí;° g) e° d,° g
nÓi*° g nÓi £ n/,° c n*° p j) g n/,° c n*° m) nÑ k/, ° l kþ k/, ° g)
tø° g) tø,° p n) ru s/,° p Z)ÿ j) g/,° p £ emã y n/,° c n*° Zÿ c k°þ)
lø m,° ´ u ci° m s l r n/,° s yu t°æ j) g° n°Ði w° t) £) n/,° s yu t°é pi
tu fá l°Ðø w° t) £) n/,° s yu t°Ñ(´ n° kø w° t) £) n/,° eSÿ eRÿ h
n°Ào di° gu ru,° p) r s/,° tø p et°Ð l n n/,° lø s°á) e° d,° p) r*° p)
r*° ¡ eCÿ ebb*o° s en° m s pu et°Ño n°ß d g\° p k) tø s°æ) r*° p)
r*° §.° gu l\° eb eb k/, ° hu lu n°ái l\,° p £ l r\,° p b\$ si h n/,° t)° h)
n n/,° s) k(° t m n/,° s lø n n/,° bø j,° Pÿ s) p n/,° eCÿ ebpo*, ° t
bu h n/,° mi w;° t kxu.

,2, ° b nÓ) en°uçÿ eRÿ h n°á) e° d,° k p\° k lø; :° p mu fáí;° g) e° d,°
tø p° et°Ð l n n/,° c n*° p Zÿ c k/, ° g) n;° t! q.° p lø fáí;° g) e° d,°
g nÓi*° g nÓi £ n/,° c n*° p j) g n/,° c n*° m) nÑ k/, ° l kþ k/, ° g)
tø° g) tø,° p n) ru s/,° p Z)ÿ j) g/,° p £ emã y n/,° c n*° Zÿ c k°þ)
lø m,° pÉ yu n n/,° s yu t°æ j) g° n°Ði w° t) £) n/,° s yu t°é pi tu fá
l°Ðø w° t) £) n/,° s yu t°Ñ(´ n° kø w° t) £) n/,° eSÿ eRÿ h n°Ào
di° gu ru,° p) r s/,° tø p et°Ð l n n/,° lø s°á) e° d,° p) r*° p) r*° ¡
eCÿ ebb*o° s en° m° s pu et°Ño n°ß d g\° p k) tø s/,° p £ l r\,° p
b\$ si h n/,° t)° h) n n/,° s) k(° t m n/,° s lø n n/,° bø j,° Pÿ s) p
n/,° eCÿ ebpo*, ° t bu h n/,° t p k n/, ° t! q° r\° eSÿ w*° eSÿ w*°
p lø fáí;° mi w;° t kxu.° b nÓ) n°æÉ yu n n°Ðo tu(° r\° p lø fáí;°
k) mu l n/,° p lø fáí;° p dß s n,° p lø fáí;° r tu ° h yu° ej*o° g lu;°
p lø fáí;° r tu° b gu s°Bo °° s°/° su b nÑ(,° p lø fáí;° r tu ° b gu
s°Bo s°/° p) tø £ n/,° mi w;° p lø fáí;° r tu° g) eCE° s) r b d/.

,3,° b nÓ) n°Š £Ð) p en°æêo d l n°À lø t/, ° hø fáí;° pu ni k° eSÿ eRÿ
h n°À lø t°á) ed ¡ p mu fáí;° g) e° d,° tø p et°Ð l n n/,° c° n*° p Zÿ
c k/, ° g) n;° t! q §.° p lø fáí;° g) e° d,° g nÓi*° g nÓi £ n/,° c n*° p

j) g n/, ° c n*° m) nÑ k/, ° l kP k/, ° g) tØ° g) tØ, ° p n) ru s/, ° s yu t°æ j) g ° n°Đi w° t) £) n/, ° s yu t°é pi tu £á l°ĐØ w° t) £) n/, ° s yu t°Ñ(° n° kØ° w° t) £) n/, ° eSÿ eRÿ h n°Ào di° gu ru, ° p) r s/, ° tØ p et°Đ l n n/, ° lØ s°á) e° d, ° p £l r\, ° p b\$ si h n/, ° t)° h) n n/, ° s) k(° t m n/, ° s lØ n n/, ° bØ j, ° Pÿ s) p n/, ° eCÿ ebPo*, ° c en | w) d k/, ° ò k) s n/, ° s mŠ m/, ° eDÿ n°Ó) m) n/, ° bu £° pu cu k/š, ° h j) £ n°æi £l t/, ° t bu° h n/, ° mi w; ° t kxu.

,4, ° r r p n/.° b nÓ) n°É r p n°Đo tu(° r\° p lØ £ái; ° r tu° b gu s°Bo ° s°/° sub nÑ(, ° hØ £ái; ° ° puni k:

,1, ° smŠ\° r t%, ° b nÓ) n°É r p n°æu ni kØ° k k(y ni n°À nÓj k°Àj l m°À y m°À wu ku d°É ri ° s°B l bP b/, ° hu l m°ã wi° m l bP b/, ° ° h° ed* ° eb eb k°B l bP° b°À bu £Đi l/, ° t °]Øk/, ° pi s*° Rÿ j ° E° h j s/, ° m n s°À bu £Đi° l/, ° t) bu ° E° h k) t°Š en° d gØ £ñ en° t t) lu ° hu t wi° lØ° m*° k tØ; ° ° k j £Đ) pi n°À nÓj ek°Ó; ° p hØ t°Ó) lu*° c £Đ°, ° h r k°Ó) lu*° c £Đ°, ° eTÿ y, ° s £ n n/, ° m ni s n/, ° eWÿ eWÿ h n°Bi n k di° j) ru k/, ° s £Đi s/, ° h £ái(, ° h p) l/, ° p°° mi w; ° ° eWÿ eWÿ h ° n°í n n°Š en ° m du wi, ° ° t ò(° k j £Đ) pi n°À nÓj k°éØ n; ° Mÿ s/.b nÓ) n°æu ni kØ° Kÿ tu(° r\ ° h j%° p lØ° £ái; ° r tu° Mÿ s°Šu b nÑ(.

,2, ° s mŠ\° m t;, ° b nÓ) n°É r° p n°Ài £ái; ° pu ni k: ° hu l m°À y m°B t;, ° hu l m°ã wi° m t;, ° ° h° ed* hØ tØ k°B t; ° h bu £Đi l/, ° r; ° b wi ° hu t wi° r; ° h y m/, ° pi s*°° Rÿ j, ° m n s°À bu £Đi l/, ° t) bu ° E° h k) t°Š en° d gØ £ñ en° t) lu*° k) ò*, ° ku ew° ku ew, °° et; ° p hØ t°Ó) lu*° c £Đ°, ° mi w; ° m ni s n/.° b nÓ) n°æu ni kØ° Kÿ tu(° r\ ° h j%° h ZÇÿ £° n/ ÷ d° r tu° b gu s°Bo °° s°/° suu b nÑ(° hØ £ái; ° pu ni k° r\ ° h(c° m c n/.

,3, ° ku ew ku ew° mi n k di° ku ew° l° pi s/, ° ku ew° ku, ° ku ew° m e£Đo k°Àj t wi ° h p) m/, ° ku° ew° b k°æ eWÿ, ° ku° ew° w ji k°Àj t wi ° h r* ° h r*.° eWÿ; ° eWÿ h n°Bi n k di ° h p)

l/,° j) ru k/,° s £Đi s/,° h £ái(,° m n° s/,° p°,° mi w;° pu ji.°
lø lø n°ã r k°À p s*,° et;° p hø et°Â nÓ) n°ß d g\° g) xØø
s°Ó) lu*° c £Đ°,° h r k°Ó) lu*° c £Đ°,° eTÿ y,° m ni s n/,° ji
n;° Mÿ s/,° ° ŒU p° b r k/.° ey n\° j gø° £ tu r*° ku ew° s en°
lê n n°Ó ò(° d eDÿ s/.° b nÓ) n°É r p n°æu ni kø° Kÿ tu(° r\°
° h j%° p lø £ái;° r tu° b gu s°ßo ° s°/° suu b nÑ(.

,4,° b nÓ) n°É r p n°š n°) Kÿ tu(° r\° p lø £ái; ÷ d° ed wl° kÙ n°Ài
m°/° hø £ái;° pu ni k° ku ew,° mi n k di° ku ew l pi s/,° ku
ew° ku,° ku ew° m e£Đo k°Ài t wi ° h p) m/,° ku ew° b k°æ
eWÿ,° mi w;° ku ew° w ji k°Ài t wi ° h r*° ° h r*.° eWÿ;°
eWÿ h° n°ßi n k di ° h p) l/,° j) ru k/,° s £Đi s/,° m n s/,°
p°,° mi w;° pu ji.° lø lø n°ã r k°À p s*,° et;° p hø et°Â nÓ)
n°ß d g\° g) xØø s°Ó) lu*° c £Đ°,° m ni s n/,° ji n;° Mÿ s/,° °
mi w;° ŒU p° b r k/.° ey n\° j gø° £ tu r*° ku ew° s en°° lê n
n°Ó ò(° d eDÿ s/.° en nÓ) n°Ñ eDÿ s°ã tu r*° ku ew° s° en°
k k(y ni n°À nÓi k°Ài l m°ßi w;° ° ° h° ed*°.

,5,° £ tu r*° s) k(° mi n k di° s) k(°° m) l tø,° t) r Et,° m(eGÿ t/,°
mi w;° s en ° lê n n/.

,° c,° ° hu p Cÿ r°°° £u s b° n £_i k°àÈ x.

° hu p Cÿ r° £u s b° n £_i k°àÈ x° k m(gê*° eHÿ lø;° kÉ m° su b k°Ç ri
k°ÖÈù° Œ(m° t! q° ° n) eMÿ ni n°É hø n° pU(x m° k s £.° p° v°° kÓi n°š en°
Kÿ tu(° hø £ái;° pu ni k :° pÉ yu n n/,°° m s l r n/,° s yu et°šÉo j° l n*° ° hø
sÓÈø,°° eSÿ eRÿ h n°á) e° d! p mu £ái;° g) e° d,° tø p et°Đ l n n/,° c n*° p Zÿ c
k/,° g) n;° t! q §.° p lø £ái;° g) e° d,° g nÓi*° g nÓi £ n/,° c n*° p j) g n/,° c n*°
m) nÑ k/,° l kþ k/,° g) tø° g) tø,° p n) ru s/,° ° p Zÿ j) g/,° p £ emã y n/,° c n*°
p Zÿ c k°þ) lø m,° s yu t°é pi tu £á ° lÐø w° t) £) n/,° s yu t°æ j) g n°Đi° w° t)
£) n/,° s yu t°Ñ(´ n° kø° w° t) £) n/,° eSÿ eRÿ h n°Ào di° gu° ru,° p) r s/,° tø p
et°Đ l n n/,° lø s°á) e° d,° hu lu n°ái l\,° b\$ si h n/,° t)° h) n n/,° s lø n n/,° s)
k(° t m n/,° bø j,° Pÿ s) p n/,° eCÿ ebþo*,° p £l r\,° t bu h n/,° bø j° r tu s/,°

gu l\° su ku° p t/,° ecþ eKÿ s n°æ mu pu g/,° n si° eSÿ l s/,° ecþ eKÿ s n°þ w(°
eSÿ l s/,° t p k n/,° t! q,° s) k(° m c) em°uçÿ l s/,° m d g\° ep r k/.

,° r,° hu p Cÿ r° epêo d l n°À g%° hu t wi ° ° hu p Cÿ r° p° c° rÛ n°À gu*° n £¯i k°àË
x.

° hu p Cÿ r pu ni k° k m(gê*° Mÿ nu et°Ñ w s° ° h yu° s en° k su r
t*° r\° pÉ´ sÓi,° hø £ái;° pu ni k° n) eMÿ ni n°É hø n° Á£á r° kþø eWÿ n°Ù±
ku° pÉ° £ã k t/,° ´ °;° k p t/,° k lø m,° k n) m/,° mi w;° k° d´,° £ wi t°Š k\° t
£á l°É wu;° r\° pU(x m.° dÙ n\° s k di ° h s pu ni k° k su r t*° r\° pÉ´ sÓi,° m
j nÓ) n°Ài p Cÿ r° epêo d l ° n°À g%° p c°° rÛ n°À £¯i k°àË x ° en nÓ) n°Ð m(
gê*° Zÿ bÉ n°Ù([.° s du ru*° hu p Cÿ r° k m(gê*,° pÉ ju ru° pu r° j gø° £É wu
h*° hø nÑi ek°æêo d l n°ß j%° r\° s) d h n°ßi w;° k) lø h n°Šu b k/.

hu p Cÿ r° epêo d l n°À g%° hu t wi ° ° hu p Cÿ r° p° c° rÛ n°À gu*° n
£¯i k°àË x° £ e£á n°æi r nÓi° s en° j £Ð) p°ßo nu t°Š k di ° s su r t n°æÉ´ sÓi.
° hu p Cÿ r° p° c° rÛ n°À gu*° n £¯i k°àË x,° k p\$ t m° k m(° gê*° w([,2000.
° hu p Cÿ r° epêo d l n°É\° w([,2000,° Sÿ mæu n°Ð t) g) pi n°À nÓi k°Ðø d*,°
l xØ k°ßø w;° kþ) si;° s du ru*° pu ni k,° hu p Cÿ r° epêo d l n°Ù nÓ;° £ e£á
n°ã wi,°° b exÕ*,° k mã\,° h y° m°ßi w;° hø tø k/.

du eDÿ n° n°Ài p Cÿ r °° p° c°° rÛ n°À gu*° n £¯i k°àË x ° hø £ái;° pu ni k:
,1,° v kÓø° pë n\.

° n) m°É hø n° hu t wi° pi tu*° r hø n° s du ru*° £ m(gê*° epêo d l
n/,° k du lu ri n°À nÓi k°ã m(gê*° v kÓø° ° pë n\° v kÓø° pë n\ ° hø
£ái;° pu ni k:° d kx l x,° p) r s/,° h j) £ n°æi £ l t/,° c n*,° tø p et°Ð l n
n/,° p £ l r\,° s) k(° t m n/,° s lø n n/,° bø j,°° t p k n/,° t! q,° t kxu° j)
eRÿ° m £Ði° mi w;° t p k n/.° wu s n°æu ni k,° r° ri s°ßK(ÿ y°° t r\° mi
w;° mK(ÿ y ° h s g n°Ài t wi° b el° b nÓ) n/.

,2,° mu° £Ð;° K(ÿ y.

° r hø n° s) m%° g l;,06.00,° wi t,° pÉ ju ru,° s y ! k si eNÿ m n/ \$,° mi
w;° kÉ m° t)° du n°É\° pu r.° p b kÓi n°àj° £Ð;° K(ÿ y ° hø £ái;° pu ni k:°
p) r° s/,° p) j tø,° c ru 6 k° s t h y m°°Ë± m°i n/,° c c h n°Ó) lu*° d ´ ° t)
lu,° r\° s £á;° cu cu ° k°ß d g\° eDÿ n/°t¯i ju £ n/,° l m k/,° bu*° bu*° c

kþ\° m d g\° tu w k°À r k/,° g nÓj°*° g nÓj £ n/,° mu £á;° d k×l x, ° h j) £ n°æi £l t/,° t p k n/,° mi w;° t! q.° r\° eS(ÿ° mu £á; :° s) £ÐÛø°°° Mÿ° nu t°Ç c h n/,° b yu h n/,° p k)° h) m/,° t bu h n/,°° n si° w(x,° tø p t°ß t;° b £Ð l°ã eR*ÿ,° p e£Ðo n n/,° n si° bu l n°ß t n hø, n si° eW*ÿ° eWÿ £ n/,° k ru nÓj tø° n°À j) £ n°æi £l t/,° s yu t°æ j)° g n°À si kø, ° s yu t°é pi tu £á l°À si kø,° s yu t t°Ñ(´ n° h si kø,° tø p et°Ð l n n/,° ´ u ci°° l k× x,° b\$ si h n/,° bê k eWÿ n/,° s lø n n/,° t)° h) n n/,° t! q° t b;° eTÿ y° Sÿ g r,° eTÿ y° k- i £;° s) k(° t m n/,° s) g) h n°ß ZÇÿ° w(x, ° h pi° t k) p/,° pÉ kæ k/,° s mæ t/,° b £ÐË k/,° tu lu d/,° ku lÐj l/,° mi w;° p ni mæu g/.° £þ nÓj(° £ m(gê°° v kÓø° p £(tê n°Àj t wi° p £ Z(ÿ° mi w;° pë n\° Mÿ yu ° h yu.

,3,° v kÓø° p° £(tê n/.

° v kÓø° p £(tê en°Û nÓ) n°Ð k lø;° hø £ái;° pu ni k° v kÓø° p £(tê n°É\ ° h j%° p lø £ái;° mi w;° v kÓø° p° £ Z(ÿ° t pi ni° r\°° p t ekøÿ n°Ój k*. °°° s Sÿ mæu en° v kÓø° p £(tê n°Ðo tu(,° w wu° £ wi °°° tøn°/° Zÿ £Ð)Ð) p* °° pi r nÓi ° hu p Kÿ r,° m £Ñ ° hu p Cÿ r° m m(gø° h nÓ(. ° pÉ ju ru° pu r° £Û £u n°æ ni tê° s en° k w °Õ ni n°Š y ° hu t wi° k si eNÿ m n/.° s y° hu t wi° k si° eNÿ m en°Û nÓ) n°Ð k lø;° hø £ái;° pu ni k° s y° tu £ái° mi w;° s y° b es.° s y° tu £ái° m du ew° g) g w n°É\ ° pÉ nÓ) n n/,° mi w;° s y° b es° m du ew°° g) g w° n°ñ y g y*° pi r nÓi ° hu p Kÿ r.° hø nÑi k°æ;° p h n°á) g w n°Š en° d eDÿ ° s°Š y,° k p;° Mÿ nu ° t°æ lø h ° n°æ k(y n/.° k)° t;° Zÿ en,° s y° tu £ái° k `;° hø pu n°Ð) di k en°ê n\ ° hø mã y*° r\° s y° b es.° s en°° d eDÿ s°Š y° pu ni kø° Zÿ bÉ n°Àj p Cÿ r° epêo d l n°ß g) enÓo s/.

,4,° v kÓø° p £ Z(ÿ.

° s du ru*° £É j° v kÓø,° m r t) £ n/,°° £l y s/,° m lÿ si k/,° mi w;° s en° lê n°- í n n/,° k du lu ri n°À nÓj k°ã tu r*° v kÓø° p £ Z(ÿ.° v kÓø° p £ Z(ÿ ° hø £ái;° pu ni k: s)° el °° yn/,° p lø £ái;° c n*° p j) g n/, ° h j) £ n°æi £l t/, ° g nÓj°*° g nÓj £ n/,° s yu t°é pi tu £á l°À si kø,° s yu t°æ j) g n°À si kø,° s yu t°Ñ(´ n° h si kø,° t kxu° r\° p lø £ái;° h si kø,° tø p

et°Ð l n n/,° c n*,° ePÿ ePÿ l en°uçÿ l s/,° epBo eYÿ w en°uçÿ l s/,° p b\$
si h n/,° t° h) n n/,° s lØ n n/,° bØ j,° Pÿ s) p n/,° eCÿ ebBo*,° s) k(° t m
n/,° s £ n n/,° p c n £ n/,° ew d*,° mi w;° l Zéÿ r n/.° v kÓØ° p £ Z(ÿ° Kÿ
tu(° r\ ° h° j%° p lØ £ái;°,° mi° w;° r\° p t ekØÿ n°é) eRÿ° tu k*° b nÓ) n/.
,5,° v kÓØ° mu £ái;° c n*.

° s r hØ n° s du ru* ° hu p Cÿ r° p°° c° rÙ n°À gu*° n £_j k°àÈ x,° k m(
gê*° v kÓØ° mu £ái;° c n*. °° du eDÿ n n°ä kÓØ° mu £ái;° c n* ° hØ £ái;°
pu ni k:

- ,1,° kØ r*° l £Ðj*° g l;06.00,° wi t,° £ tu r*° v kÓØ° p £ Z(ÿ.
- ,2,° £ d) g*° ep eZé(ÿo ° h ek;° Zÿ en° p) t*° ep eZé(ÿo.° r\° b nÓ)
n°æ £ái £ n°å d) g*° ep eZé(ÿo° k k lØ;°,° r\° p m) d l°À gu*° £ d)
g*° ep eZé(ÿo ° h si kØ,° mi w;° r\° p m) d l°Ð wu;° £ d) g*° ep
eZé(ÿo ° h si kØ.
- ,3,° hu p Cÿ r° b\$ si h n°æ Z)ÿ° h) b/. ° hu p Cÿ r° b\$ si h n°æ Z)ÿ° h)
b°Ð m(° gê*°° sSÿ mæu en°° m k s mê n°Àj p Kÿ r° mi w;° pi r
nÓi ° hu p Kÿ r° k s y g y*.° v kÓØ° s en° Kÿ tu(° hØ £ái;° pu ni k:°
eSÿ eRÿ h n°á) e° d! p mu £ái;° g) e° d,° tØ p et°Ð l n n/,° c n*° p
Zÿ c k/,° g) n;° t! q\$,° p lØ £ái;° g) e° d,° g nÓi*° g nÓi £ n/,° c n*°
p j) g n/,° c n*° m) nÑ k/,° l kØ k/,° g) tØ° g) tØ,° p n) ru s/,° p Z)ÿ
j) g/,° p £ emã y n/,° s yu t°æ j) g n°Ði w° t) £) n/,° s yu t°é pi tu
£á l°ÐØ w° t) £) n/,° s yu t°Ñ(´ n° kØ w° t) £) n/,° eSÿ eRÿ h n°Ào
di° gu ru,° p) r s/,° tØ p et°Ð l n n/,° lØ s°á) e° d,° p £ l r\,° p b\$ si
h n/,° t° h) n n/,° s) k(° t m n/,° s lØ n n/,° bØ j,° Pÿ s) p n/,° eCÿ
ebBo*° mi w;° t bu h n/.° eSÿ eRÿ h n°À lØ t/ |° p mu £ái;° Zÿ en
° h j) £ n°æi £ l t/,° c n*° p Zÿ° c k°Ó) tØ g,° g) n;° t! q\$. ° p lØ £ái;
° h lØ t/,° c n*° p j) g° n°ß d g\° c n*° p £É eWÿ s/,° s yu t°æ j) g
n°Ði w° t) £) n/,° s yu t°é pi tu £á l°ÐØ w° t) £) n/,° s yu t°Ñ(´ n°
kØ w° t) £) n/,° eSÿ eRÿ h n°Ào di° gu ru,° p) r s°Ói p et°Ð l n n/,°
p) r*° p) r*! eCÿ ebBo*° s en° m k pu et°Ño n°ß d g\° p k) tØ
s°/\$,° p ï bÙ n/ | eCÿ ebBo*° s en° m d g\° p k) tØ es°Ño n°Ð

yuš,° g Lÿ n°pi Éái h n/,° Kÿ l° s) p) t n/,° s yu t°æ £ l*° h l*!° p)
 r°° s°æ° nÑ n°ß du wi° h si kø,° tu mæ%° ° hø Zéøÿ n°Ðk lø;,° pi
 tø k°Š mu lu lu*,° s mæê n°Ši °° y p/,° eDÿ n°À enÑ*o° g Æ*,°°
 tu mæ%° b r k/,° h y m°ß eGÿ er* š,° w ku l°ß d g\° c n*,° s m°i
 k°À ku p k°ß c) ò k°Ð° w e£ n/,° ji n;° ebo eL*ÿ° eSÿ l es°Ð et*,°
 s nÓi n°ß d g\° b) r s°Ð) t n°Ài Zéøÿ n/,° g) r*,° tø £Ði;,° Zÿu; m
 d g\° ji n;° ebo eL*ÿ° eSÿ l es°Ð et*,° s mæê° næ Z*ÿu° su*,° p
 eWÿ n°æ eWÿ n n/,° p yu k/,° p b\$ si h n/ ! eTÿ y° t b;,° eTÿ y°
 t°°]ø k/,° eTÿ y° k̄i £; š,° bê° k eWÿ n/ ! eDÿ n°æu cu k/,° eDÿ
 n°Ài nÓ r n/,° tø £Ði;,° ku Zøÿ t/,° h ĩ*,° g) ebo° g n/,° n si°° h
 bu,° m d g\° t lu;° si° y p°ã lø° m t° t k n°Ð mu wu g n/,° s bu°
 n/,° s b) t/,° b £ÐË k/,° tu lu d/,°° s) pi t/,° hø lø;,° lø nÓ\,° si
 bu;° p) p) k/,° ku ku s n°ài ZÇiÿ k°ñ en° m d g\° ji n;° eSÿ l es°Ð°
 et*,° t°° h) n n/,° s) k(° t m n/,° lø s°À lø t/,° s lø n n/,° Pÿ s) p
 n/,° eCÿ ebb*o° mi w;° bø jš.

° s k di° s en° k w) d r*° r\° h j%,° hu p Cÿ r° b\$ si h n°æ Z)ÿ° h) b°Ð l
 k× n y*°° sSÿ mæu en° m k s mê n°æi r nÓi° hu p Kÿ r° hu t wi° p° v°
 kÓi n°Š en° j gø° Kÿ tu(,° Sÿ mæu n°Ù± s n°Ð s y g y*.

,6,° v kÓø° s en° Kÿ tu(° r\° eSÿ w*° eSÿ w*° p lø Éái;.

,1,° r\° p lø Éái;° sU(y.° p b kÓi n/ :° mu Éá;° ´u ci° eb eb k°À eSÿ
 eRÿ;,° t p k n/,° t! q,° pÉ yu n n/,° m gu l\° eb eb k°æu tø;.

,2,°° r\° p lø Éái;°°° k) mu l n/.° p b kÓi n/ :° mu Éá;° ´u ci° eb eb k°Ð
 lø;° eSÿ eRÿ;,° ´u ci° Sÿ ri°° h eSÿ eRÿ;,° t p k n/,° t! q,° mi w;°
 pÉ yu n n/.

,3,° r\° p lø Éái;° r tu° b gu s°Bo s/° p)) tø £ n/.° p b kÓi n/ :° mu
 Éá;° ´u ci° eb eb k°À eSÿ eRÿ;,° t p k n/,° t! q,° mi w;° pÉ yu n
 n/.

- ,4,° r\° p lø fáí;° r tu° b gu s°Bo ° s° / suu b nÑ(.° p b kÓí n/ :° mu fá;° ° ´u ci° eb eb k°À eSÿ eRÿ;;° ´u ci° Sÿ ri ° h eSÿ eRÿ;;° t p k n/,° t! q,° pÉ yu n n/,° t p k n/ ÷ d° v ~ÿ r° m w d;° du l*,° mi w;° jÉi mæ) n°æ j) g n°Ð k lø;.
- ,5,° r\° p lø fáí;° r tu° h yu° ej*o°° g lu;° p b kÓí n/ :° mu fá;° ´u ci° eb eb k°À eSÿ eRÿ;;° ´u ci° Sÿ ri ° h eSÿ eRÿ;;° pÉ yu n n/,° t p k n/,° t! q,° t p k n/ ÷ d° v ~ÿ r° m w d;° du l*,° mi w;° jÉi mæ) n°æ j) g n°Ð k lø;.
- ,6,° r\° p lø fáí;° r tu° g) eCE° s) r b d/.° p b kÓí n/ : °° mu fá;° ´u ci° eb eb k°À eSÿ eRÿ;;° pÉ yu n n/,° t p k n°Bi w;° t! q.
- ,7,° r\° su mu(° ´u ci.° p b kÓí n/ :° mu fá;° ´u ci° eb° eb k°À eSÿ eRÿ;;° t p k° n°Bi w;° t! q.
- ,8,° r\° pê s n/.° p b kÓí n/ :° mu fá;° ´u ci° eb eb k°À eSÿ eRÿ;;° t p k n°Bi w;° t! q.
- ,9,° r\° p lø fáí;° r° tu° g) eCE° p Zÿ ri k n/.° p b kÓí n/ : mu fá;° ´u ci° eb eb k°À eSÿ eRÿ;;° t p k n°Bi w;° t! q.
- ,10,° r\° p lø fáí;° r tu° g) eCE° Sÿ g r.° p b kÓí n/ : mu fá;° ´u ci° eb eb k°À eSÿ eRÿ;;° t p k n°Bi w;° t! q.
- ,11,° r\° p ru m n/.° p b kÓí n/ :° mu fá;° ´u ci° eb eb k°À eSÿ eRÿ;.
- ,12,° r\° er ZÇÿ £ n/ ÷ d, ° h ek;° Zÿ en ° lø m*° er ZÇÿ £ n/.p b kÓí n/ :° mu fá;° ´u ci°° l k× x ° h si kø,° mi w; ° h j) £ n°æi £l t°À s hø kø. \
- ,13,° r\° s fá(° tø g.° p b kÓí n/ :° mu fá;° ´u ci° eb eb k°Ð lø;° eSÿ eRÿ;;° ´u ci° Sÿ ri ° h eSÿ eRÿ;;° pÉ yu n n°À si kø,° b nÓ) n°á x ° h si kø,° t p k n/,° t! q,° b nÓ) n°À eSÿ eRÿ; ° h lø t°á) e° d,° p) ji,° mi w; ° h £Ñi du.
- ,14,° v kÓø° p fáí £ n°Ð £l n/.° p b kÓí n/ :° s yu t°À gu*,° tu tÙ n°À si kø,° s l r n°À°° y m°æu tø; ° h si kø,° ´u ci° lø m*° eSÿ eRÿ; !° ´u ci° eb eb k°Óø g*° eSÿ eRÿ;;° ´u ci° Sÿ ri° k lø;° eSÿ eRÿ; §° jÉi mæ) n°æ j)° g n°é)° pi t n°Ði w° t) £) n/,° mu fá;° s et° t) lu*° k

tø; | s et° s) pi t°áj nÓ\, ° s et° k cu, ° s et° k ku wu* š, ° b nÓ)°°°°°
 n°á) eA*ÿ° g) eAÿ £ n/ | ° g) eA*ÿ° p) d tø, ° g) eA*ÿ° t m n/, ° l
 n°á) eA*ÿ° ° Sÿ riš, ° p mu £á;, ° p lø £ái;, ° c n* ° p j) g n/, ° mu
 £á; ° c ° n*° m) nÑ k/, ° l kþ k/, ° g) tø° g) tø, ° p n) ru s/, ° p Zÿ j)
 g/, ° p £ emã y n°þ) lø m, ° c n*° ò lø m, ° s yu t°æ j) g n°Ði w° t)
 £) n/, ° s yu t°é pi tu £á l°Ðø w° t) £) n/, ° s yu t°Ñ(´ n° kø w° t)
 £) n/, ° eSÿ eRÿ h n°Ào di° gu ru, ° p) r s/, ° tø p et°Ð l n n/, ° tu
 mæ%° w y*° w y £ n/ | tu mæ%° sU(y° m ji n; ° ebo eL*ÿ° p
 t°ã) l es°Ð et*, ° tu mæ%° em ru° m ji n; ° ebo eL*ÿ° n) m°ã) l
 es°Ð et*, ° k ru nÓi tø n°Ói mæ% ° h lø t°À ku tu s/, ° tu mæ%°
 g) eA*ÿ° m ji n; ° ebo eL*ÿ°° eRÿ r es°Ð et*, ° tu mæ%° j n°ß ji
 n; ° ebo eL*ÿ° ku tu es°Ð et*, ° tu mæ%° l w £ n°ß ji n; ° ebo
 eL*ÿ° t) lu l es°Ð et*, ° k ru nÓi tø n°Ói mæ% ° h lø t°æø° tu l
 s/š, ° p) r*° p) r*, ° p ĩ bÙ n/, ° lø s°á) e° d, ° p bš si h n/, ° s lø n
 n/, ° t° h) n n/, ° s) k(° t m n/, ° bø j, ° Pÿ s) p n/, ° eCÿ ebPo*, ° t
 bu h n/, ° et ebo g°Ðø w° t) £) n/, ° mu £á; ° b k r n/, ° ° b b £Ði
 t°ß gu l\° eb eb k°ã) l*° k lu*° m ji n; ° ebo eL*ÿ°° si y° ek et*, °
 m d g\° hu lu n°áj l\, ° p £l d)° r n°þ) lø m, ° mu £á; ° h y m°À si
 kø, ° s) ° el° ° yn/, ° ´ u ci° l k× x, ° bø j° r tu s/, ° ° t° d; ° mu £á; ° h
 y m°À si kø, ° g° Lÿ n°àj £á; ° h y m°À si kø, ° k w) s°æu tø; ° s) ò
 m/, ° mu £á; ° ° s) el ° y n/ | k w) s°æu tø; ° t) lu*° d ´° t) lu, ° c
 n*° p mu pu° g°æø tu l s/, ° k w) s°š) ò m°Ó) lu*° d ´° t) lu, ° c
 n*° p mu pu g°Â) mã) l s/, ° p mu pu g°É t) £ n°Â± wu t°Ð w) s/, °
 s en° pu tø; ° s et ° h s) m/, ° s en° s) ò m°š et° ò mã t/š, ° k ru
 nÓi tø n°š yu t°É; ° ed w, °°°° ° s yu t°ß xø k°š k) c p/, ° s yu t°®i l
 n/, ° s yu t°ß t n hø, ° s yu t°š pu;, ° s yu°° t°/° Zÿu mã;, ° s yu t°-i
 m®i*, °° s yu t°Öi dÒ° Mÿ l, ° s yu t°ã £Ð l°ã eR*ÿ, ° s yu t°Ói
 mæ%° em ru, ° s yu t°æ Zÿ pš p/, ° m hu l m°Ñi l*° s wu° m g)
 n; ° r\° t) £; ° t) £; ° k w) s/, ° Kÿ pi t°À nÓi k°š et° p j) g n°Ði w° t)

£) n/,° ep eZé(ÿo,° g) l(° s £,° mu £á;° t p k n/,° t! q, ! £ e£á
 n°À y m°Ó) lu l s°Ài ku d/,° tø eYÿ s n°É\° p) r s°ßi w;° ´ u ci §.
 ,15,° v kÓø° p £áí £ n°Ð wu;° b kÓí nñ en ° hø £áí;° pu ni k:° s yu t°À
 gu*, ° tu tÙ n/,° s l r n°À si kø, ° h y m°æu tø; ° h si kø, ° ´ u ci°
 tø g*° eSÿ eRÿ; !° ´ u ci° eb eb k°Ð lø;° eSÿ eRÿ;° ´ u ci° Sÿ ri ° h
 eSÿ eRÿ; §, ° jÉi mæ) n°æ j) g n°Ði w° t) £) n/, ° jÉi mæ) n°é) pi
 t n°Ði w° t) £) n/,° mu £á;° s et° t) lu*° k tø; ! s et° j) pi t°ái
 nÓ\,° s et° k cu,° s et° k ku wu* §,° g) eA*ÿ° g) eAÿ £ n/ !° g)
 eA*ÿ° p) d tø,° g) eA*ÿ° t m n/,° l n°á) eA*ÿ° Sÿ ri §,° p mu £á;°
 p lø £áí;° c n*° p j) g n/, ° mu £á;° c n*° m) nÑ k/,° l kþ k/,° g)
 tø° g) tø,° mu w*° p) n) ru° s/,° p Z)ÿ j) g/,° p £ emã y ° n°Þ) lø
 m, ° c n*° ò lø m,° s yu t°æ j) g n°Ði w° t) £) n/, ° s yu t°é pi tu
 £á l°Ðø w° t) £) n/,° s yu t°Ñ(´ n ° kø w° t) £) n/,° eSÿ eRÿ h
 n°Ào di° gu ru,° p) r s/,° tø p et°Ð l n n/,° tu mæ%° w y*° w y £
 n/ ! tu mæ%° em ru,° tu mæ%° g) eA*ÿ,° tu mæ%° l w £ n/,°
 s mi° m ji n;° ebo eL*ÿ° eSÿ l es°Ð et*, ° k ru nÓi tø n°Ói mæ%
 ° h lø t°À ku tu s/ §,° p) r*° p) r*,° p ĩ bÙ n/, ° lø s°á) e° d,° p b§
 si h n/,° s lø n n/,° t)° h) n n/,° s) k(° t m n/,° bø j,° Pÿ s) p n/,°
 eCÿ ebþo*,° t bu h n/,° et ebo g°Ðø w° t) £) n/,° mu £á;° b k r
 n/,° b) b £Ði t°ß gu l\° eb eb k°ß k lu*° ji n;° ebo eL*ÿ° si y° ek
 et*,° m d g\° hu lu n°ái l\,° p £ l d) r n°Þi m,° mu £á; ° h y° m°À
 si kø,° s) ° el ° ° yn/,° ´ u ci° l k× x,° bø j° r tu s/,° t° d;° mu £á; °
 h y m°À si kø,° g° Lÿ n°ài £á; ° h y m°À si kø,° k w) s°æu tø;° s)
 ò m/,° mu £á;° s) ° el ° ° yn/ ! k w) s°æu tø;° eSÿ l s/,° c n*° p
 mu pu eg°uçÿ l s/, ° k w) s°Š) ò em°uçÿ l s°Ç n*° p mu pu eg°uçÿ
 l s/ §° p mu pu g°É t) £ n°Á± wu t°Ð w) s/, ° hu r b°Ài° r b n°ã r
 k°æu tø;° j) ru k°ß d g\° hu ru t n°ß° hu l m°ái l\° b wi,° hu lu
 n°ái l\° m k lu*° eSÿ l es°Ð et*° ebo eL*ÿ,° m g) n;° r\° t) £;° t)
 £;° k w) s/,° p j) g n°Ði w° t) £) n/,° ep eZé(ÿo,° g) l(° s £,° b) b
 lu*,° tu l*° k) p) t/,° b lu*° g) g) nÑ\,° gu gu*° h c k) p/,° k wi s

n/,° k r £ n/,° s et ° h s) m°Š et° ò mã t°Þ) b%° m t; ° h si b k/,°
mu £á;° t p k n/,° t! q,° £ e£á n°À y m°Ó) lu l s°Ài ° ku d/ | tø°
eYÿ s°É\ ° h y m°æ) r s°ßi w;° ´u ci §,° kø d*° kÞ) si;°, l xØ k°ß
gu l\ ° s mi° £ eM*ÿ° b) b £Ði t/,° ´u ci° eb eb k/,° t° d;°, s)° el °
° yn/,° mi w;° p nu wu s n/.

,16,° v kÓø° su lu(° h gu*° v kÓø° nñ en ° hø £ái;° pu ni k:° pÉ yu n
n/,° t p k n/,° t! q,° ´u ci° eb eb k°À eSÿ eRÿ;°, eSÿ eRÿ h n°á) e°
dh lø t/,° p° mu £á;°, p lø £ái;°, g nÓi*° g nÓi £ n/,° c n*° p j) g
n/,° c n*° ò lø m,° s yu t°æ j) g° n°Ði w° t) £) n/,° s yu t°é pi tu
£á l°Ðø w° t) £) n/,° s yu t°Ñ(´ n° kø w° t) £) n/,° eSÿ eRÿ h
n°Ào di° gu ru, °° p) r s/,° tø p° t°À ek l n/,° p) r*° p) r*,° p b\$ si
h n/,° t)° h) n n/,° Pÿ s) p n/,° eCÿ ebÞo*,° s lø n n/,° s) k(° t m
n/,° bø j,° lø s°á) e° d,° t bu h n/,° b nÓ) n°Š nÓi n°À gu*° m w
d;° eSÿ k/ | b) r s°Ñ ´° c tu,° t lu;° eb eb k°À° d ´,° k) t° n°Ài Zéøÿ
n°Ñ ´° eKÿ ejo*,° tø £Ði;° d ´° b) si k/,° s mæê en°Ðo ej*° o ° h°
d ´,° p ° Z*ÿu ° su*° h° d ´,° gu l° b lø ° h° d ´,° g) r*° h° d ´,° ji
n;° ebo eL*ÿ° d ´° ek et*,° b) n*° tu k) l n°À° d ´,° g nÓi*° g nÓi
£ n°À p s*,° p) ji°,° mi w;° h £Ñi du.

,17,° v kÓø° r\° r tu° g) eCE° sÙ r.° v kÓø° nñ en:°° mu £á;° v kÓø° ° h s)
el° m d g\ ° p j) g n/.

,18,° v kÓø° r\° p w Ì g n/.° v kÓø° nñ en:° mu £á;° s) ° el ° ° yn/,° mi
w;° ji t°Â si° ku ku s n/.

,19,° v kÓø° r\° ò bu;° k) eLÿ d°ßi w;° r\° ò bu;° k wu;° v kÓø° nñ en:°
mu £á;° p lø £ái;°, s) ° el ° ° yn°ß ru nÓi t n°æ j) g n/,° g nÓi*°
g nÓi £ n/,° l m k/,° t)° h) n n/,° s) k(° t m n/,° s lø n n/,° Pÿ s)
p n/,° mi w;° eCÿ ebÞo*.

,20,° pu Zéi*ÿ.° b nÓ) n°æu Zéi*ÿ° Kÿ tu(° r\° p lø £ái;° r tu° b gu s°Bo
° s ° /° suu b nÑ(, ° hø £ái;° pu ni k:

,1,° s mŠ\° r t%.° b nÓ) n°É r p n°æu ni kø° k k(y ni n°À nÓi
k°Àj l m°À y m°À wu ku d°É r hø s°Ð l bÞ b/,° hu l m°ã wi°

m° l bþ b/, ° ° ° h e d* ° eb eb k°ß l bþ b°À bu £Ði l/, ° t°]ø
k/, ° pi s*° Rÿ j ° E° h j s/, ° m n s°À bu £Ði l/, ° t) bu ° E° h k)
t°Š en° d gø £ñ en° t t) lu ° hu t wi° lø m*° k tø; ° b nÓ)
n°æu ni kø° Kÿ tu(° r\ ° h j%° p lø £ái; ° r tu° b gu s°/° Mÿ
s°Šu b nÑ(.

,2, s mŠ\° m t; ° b nÓ) n°É r ° p n°Ð k(y ni n°À nÓi k°Ài l m°À
y m°ß t; ° hu l m°ã wi° m t; ° ° h° ed* ° hø tø k°ß t; ° h bu
£Ði l/, ° r; ° b wi ° hu t wi° r; ° h y m/, ° pi s*° Rÿ j, ° m n s°À
bu £Ði l/, ° t) bu ° E° h k) t°Š en° d gø £ñ en° t) lu*° k) ò*, °
ku ew° ku ew, ° et; ° p hø t°Ó) lu*° c £Ð°, ° mi w; ° m ni s n/. °
b nÓ) n°æu ni kø° Kÿ tu(° r\ ° h ZÇÿ £ n/ ÷ d° v ~ÿ r° r tu° b
gu s°ßo ° s°/° su b nÑ(° hø £ái; ° pu ni k° r\ ° h(c° m c n/.

,3, ° ku ew° ku° ew | ku ew° l pi s/, ° ku ew° ku, ° ku ew° m e£Ðo
k°Ài t wi ° h p) m/, ° ku ew° b k°æ eWÿ, ° ku ew° w ji k°Ài t
wi ° h r* ° h r* §. ° eWÿ; ° eWÿ h n/ | ° h p) l/, ° j) ru k/, ° s
£Ði s/, ° h £ái(, ° m n s/, ° p°, ° pu ji §. ° lø lø n°ã r k°À p s*, °
et; ° p hø et°Â nÓ) n°ß d g\° g) xØø s°Ó) lu*° c £Ð°, ° h r
k°Ó) lu*° c £Ð°, ° eTÿ y, ° m ni s n/, ° ji n; ° Mÿ s/, ° ŒEU p° b r
k/. ° ey n\° j gø° £ tu r* ° ° hø nu mi nu m n°ßi°ßi w; ° ku
ew° s en° tø eYÿ s n°Ó ò(° d eDÿ s/.

,4, ° b nÓ) n°æu Zéi*ÿ° s en° Kÿ tu(° r\° p lø £ái; ° ed wi° kÙ°
n°Ài m°/ ° hø £ái; ° pu ni k:° ku ew° ku ew | ° ku ew° l pi s/, °
ku ew° ku, ° ku ew° m e£Ðo k°Ài t wi ° h p) m/, ° ku ew° b
k°æ eWÿ, ° ku ew° w ji k°Ài t wi ° h r* ° h r* §. ° eWÿ; °
eWÿ h n/ | ° h° p) l/, ° j) ru k/, ° s £Ði s/, ° h £ái(, ° m n s/, °
p°, ° pu ji§. ° lø lø n°ã r k°À p s*, ° et; ° p hø et°Â nÓ) n°ß d
g\° g) xØø ° s°Ó) lu*° c £Ð°, ° m ni s n/, ° ji n; ° Mÿ s/, ° ŒEU p
° b r k/. ° ey n\° j gø° £ tu r* ° hø° nu mi nu m n°ßi w; ° ku
ew° s en° tø eYÿ s n°Ó ò(° d eDÿ s/. ° h r k°ßø w; ° ku ew°

ku ew° s en° m d g\ ° hu l m/, ° l n°À e°°° d* , ° en nÓ) n°Ñ
eDÿ s°Do tu r*° r\° p lø £ái;° ed wl° kÙ n°Ài m/.

,5, ° s) k(, ° mi n k di :° m w(, ° m) l tø, ° t) r Et, ° m(eGÿ t/, ° mi
w;° s en° lê n°í n n/.

,6, ° s) g) h° n/ :° s mŠ\° m t;, ° et;° p hø t°Ó) lu*° c £Ð", ° h r
k°Ó) lu*° c £Ð", ° r;° b wi ° hu t wi° r; ° h y m°À c £Ð", ° bu
w;, ° t) bu° t) lu*° k tø;° tu(° k hø k) t°À nÓi k°æø t° b r k/, °
m ni s° n/, ° mi w;° c n*° Sÿ ri.

,7, ° £ m(° gê*° v kÓø° p nu w) k/.

° v kÓø° p nu w)° k°Ài t wi° b nÓ) n°æ nu n s°Ó! ° q °p j) n) £ n°Ð) ri
s/.° v kÓø° nñ en:° p) r s°æ) j tø, ° t kxu, ° t p k n/, ° t! q, ° mi w;° s £Ði.
° wu s° n°ä kÓø° Kÿ tu(, ° r ri es°áo ed l°Ð tu w) k°Do ° e£á n°Ç ru.

,8, ° v kÓø° p £u ò m°ài £á;° c n*°.

° £ m(° gê*° b nÓ) n°æ £u ò m°ài £á;° c n*° r\° pÉ ju ru° ed ´ ° Á d t°/°
etj ku l, ° k) lø h n°Šu b k/, ° s) d h n/, ° p) c l*, ° pÉ ju ru° pu r° CE £Ð, ° pÉ
ju ru° mi w;° j) eRÿ° t p k n°æu r° s) k(, ° j) eRÿ° m £Ði° d dê, ° mi w;° p)
r d;° b nÓ) n°Ó kxu° mu £á;° c n*° r\° j) eRÿ° m £Ði° k hê £ n°Ói g° mi
w;° j) eRÿ° m £Ði° pu r° CE £Ð.

,9, ° em b t/.

° ri° Kÿ l° em b t/, ° pÉ ju ru, ° s y, ° kÉ m° mi w;° m k s mê n°æ £ y;° Zÿ
y g y*° pi r nÓi ° ° ° hu p Kÿ r ° hu l m°ã wi, ° j gø° Kÿ e£á n°ßK(ÿ y° s
et° m c) em°uçÿ l s/ ! s et° ò mã t/, ° s et° h s) m/, ° s et° b enÓ £ n/, °
s et°° ku wu*, ° s et° s) pi t°ái nÓ\, ° s et° l w*, ° s et° ° s)pi t°ã bø, ° s et
° hø Gÿ, ° s et° ò t°p) t/, ° s et° k cu, ° s et° c eLÿ n/§. ° eSÿ w*° eSÿ w*°
eSÿ eRÿ;° s et° h ek;° Zÿ en° n) m°Ñ ´ ° n) m/.° k wi s n/, ° k r £° n°ài
£á;° r\° p lø £ái;° p t ekøÿ n°é) eRÿ° tu k*° b nÓ) n/, ° p w ĩ g n/, ° b el°
p ru m n/, ° b el° eG*ÿ, ° g) eA*ÿ° si mæ) n/, ° l p n/, °°° p ´ u° cê n/, ° mi
w;° p lø £ái;° p lø £ái;° r\° j b° pu r. ° k l nÓi r*° ° h nÓi k°ã tu r*° v
kÓø° r\° pÉ qi wl° r\° m dê° m xØ l, ° s ° enk° eh nÓ\$ ° eHÿ lø;° j) eRÿ°
m £Ði. ° v kÓø° nñ en ° hø £ái;° pu ni k° s) ° el° ° yn°ß d g\° k wi s n°Ð

r £ n/, ° s) k(° t m n/, ° t)° h)n n/, ° s lø n n/, °° Pÿ s) p n/, ° mi w; ° eCÿ
ebp°*.h c r° pu ni kø° kø r*° l £Đi*° £ wi t°á l;,10.00, ° s) m%° £ enÓo
s°á l;,14.00, ° eSÿ er.

,10, ° m) nÑ k°É\° b el ° h gu*.

° g l; ,15.00, ° wi t m) nÑ k°É\° pu r° b el ° h gu*.° s du ru*° £ m(° gê*°
m) nÑ k/, ° £ tu r*° v kÓø° pë n\ ° h nÓi k°ä kÓø : ° h j) £ n°æi £l t/, ° s)
k(° t m n/, ° mi w; ° p £l r\ .° ° ° s° Sÿ mæu en° v kÓø° pë n\° k tu(, ° r ri
s°ß) nÑ k°É\° pu r° b el ° h gu* ° h nÓi k°ä kÓø° p nu wu(, ° t p k n°ß°
hu £Đi l n/, ° s yu t°š) eRÿ j° l n°* ° hø sÓËø , ° b nÓ) n°Ó) g); ° c n°* m)
nÑ k/, ° p Zÿu ju g/, ° c) c) p n/, ° c n°* Sÿ ri, ° s lø n n/, ° mi w; ° p lø £ái; °
du eDÿ n n°Ài ri £l ri £ n°Đ° pu r° b el ° h gu* ° hø £ái; ° pu ni k:° eKÿ
eb(° sÙ sÓi k, ° hu m°i lu m°i l°æu r° s) k(° Kÿ pi t°À nÓi k°Đ lø; ° eKÿ
eb(, ° Pÿ s) p n/, ° b jÉ, ° mi w; ° s en° lê n n/.

r wu; ° r\° pu r° b el ° h gu*, ° £ tu r*° v kÓø° mu ° £Đ; ° l w*.° v kÓø°
mu £Đ; ° l w* ° hø £ái; ° pu ni k:° t kxu° eG*ÿ, ° p) r es°áo*, ° tø p
et°áo*, ° h j) £ n°æi £l t/, ° eSÿ eRÿ h n/, ° p m) nÑ k°À lø t°á) e° d, ° mi
w; ° p mu £ái; ° g) e° d.° wu s n°æu ni k, ° hø ri £l ri £ n°ß w lø° k° pu r°
s) k(. ° du° eDÿ n n°Ài ri £l ri £ n°Đ° pu r° b el ° h gu* ° hø £ái; ° pu ni°°
k:° eKÿ eb(° sÙ sÓi k, ° hu m°i lu m°i l°æu r° s) k(° Kÿ pi t°À nÓi k°Đ
lø; ° eKÿ eb(, ° Pÿ s) p n/, ° b jÉ, ° mi w; ° s en° lê n n/.°° s Sÿ mæu en° r
wu; ° r\° pu r° s) k(° ° r ri s°ß s nÑ) k n/.

pÉ ju ru° ed ´ Á d t°/° etj ku l° mi w; ° kÉ m° su b k°Ç ri k°ÖËù° Œ(m°
t! q° £ tu r* ° h eTÿ s°é £Đ) p°Ài £ái; ° pu ni k:° b wi ° h wu ku d/, ° b) r
s/, ° l k(° b° s, ° k p p, ° mi Zÿ ek°áo er*, ° S*ÿ, °° eDÿ n°æi s*, ° g) xÒø s/, °
ew d*, ° mi w; ° s n)° lê n°í n n/.

,11, ° m l sÓi°° r\° t p g° p y.

° s l nÓi(° Zÿ en° £ tu r*° v kÓø° pë n\° j gø° m l sÓi° r\° p° ´ u° cê ° n°/°
t p g ° p y ° h nÓi k°ä kÓø ° h j) £ n°æi £l t/.° du eDÿ n n°Ài ri £l ri £
n°Éi°° t tĐo l° m l sÓi ° hø £ái; ° pu ni k:° eKÿ° eb(° sÙ sÓi k, ° hu m°i
lu m°i l°æu r° s) k(° Kÿ pi t°À nÓi k°Đ lø; ° eKÿ eb(, ° Pÿ s) p n/, ° b jÉ, °

mi w;° s en° lê n n/.° p m(gø en° s k\° si si° k Æl n°æu r° r ri s/°eÆBo
d*° Zÿu° ju(° tþ g° p y.

° ri° Sÿ mæu° en° r wu;° r\° p ´u cê n/°tþ g° p y,° r ri s°å tu r*° v kÓø°
eSÿ eRÿ h n°À lø t°á) e° d,° p mu £á;° g) e° d,° p lø £ái;° g) e°° d,° ´u ci
° h eSÿ eRÿ;° t p k n/,° t! q,° s) k(° m c) em°uçÿ l s/,° m d g\° ep r k/,°
m gu l\° eb eb k/,° mi w;° hu lu n°ái l\ .° v kÓø° r\° Sÿ g r° hø £ái;° pu
ni k:° eSÿ° eRÿ h n/,° p Zÿ)° h) b/,° mi w;° su ku° p t/°° wu s n°å tu r*°
v kÓø° m l sÓi,° r ri s°ß w lø° k° pu r° s) k(° h nÓi k°Ñi eDÿ n n°Ài ri Æl
ri Æ n°æ t);° s k di° s en° Sÿ mæu n°Ð m(gê*. ° p m(gø en° r\° si si° Sÿ
g r° Æ wu h*,° r ri s°É\° m(gø° p y. ° r wu;° r\° p m) d l°À gu*° pu r° s)
k(,° k s £áË ° h nÓi k°ä kÓø° p Zÿ m/ebþ;° v kÓø° p Zÿ m/ebþ; ° hø
£ái;° pu ni k:° v kÓø° h s) el !° h j) Æ n°æi Æl t/,° s yu t°é pi tu £á l°À si
kø, °° s yu t°æ j) g n°À si kø,° s yu t°Ñ(´ n° h si kø,° tþ p et°Ð l n n/,° c
n*° §,° n si° eW*ÿ° eWÿ Æ n/,° b ÆÐ l°ã eR*ÿ,° c n*° m) nÑ k/,° p Zÿu ju
g/,° p k)° h) m/,° Zÿu;° h bu ÆÐi l/,° su n,° b w*,° c) ku;° t bê,° t bu h
n/,° p n) ru s/,° s) k(° t m n/,° mi w;° s lø n n/.

wu s n°å kÓø° p Zÿ m/ebþ;° Kÿ tu(,° r ri s/°ÆBi £ái h* ÷ d° v ~ÿ r° r\° h
j%° tu(° Kÿ tu r n°å kÓø° d p) t n/.° v kÓø° d p) t n°Ài £ái;° pu ni k:° c
n*° p j) g n/,° p Zÿ)° j) g/,° p Æ emã y n/,° eSÿ eRÿ h n°á) eÆ° d! p mu
£á;° g) e° d,° tþ p et°Ð l n n/, ° c n*° p Zÿ c k/,° g) n;° t! q §,° p lø £ái;°
g) e° d,° g nÓi*° g nÓi Æ n/,° c n*° m) nÑ k/,° l kþ k/,° g) tþ° g) tþ,° p
n) ru s/,° s yu t°æ j) g n/,° s yu t°é pi tu £á l°Ðø w° t) Æ) n/,° s yu t°Ñ(´
n° kø w° t) Æ) n/,° eSÿ eRÿ h n°Ào di° gu ru,° p) r s/,° tþ p et°Ð l n n/,°
lø s°á) e° d,° p Æl r\,° p b\$ si h n/,° t)° h) n n/,° s) k(° t m n/,° s lø n n/,°
bø j,° Pÿ s) p n/,° eCÿ ebþo*,° mi w;° t bu h n/.

,12,° v kÓø°° mu £á;° c n*.

° ri° t tÐo l° Æ m(gê*° v kÓø° mu £á;° c n*,° p r° hu ò m° n°ßi ° n k di°
pÉ ju ru° ed ´,° pÉ ju ru° su b k°Ç ri k°ÖËù° Æ(m° t! q,° s) d h n/,° pÉ ju
ru° pu r° Æ ÆÐ,° p) c l*,° p) r d;° kÉ m° p Z*ÿu° su*° pu r,° mi w;° kÉ

m° ed ´° et j ku l,° s ĩ*° s ĩ*° £ tu r*° s) mã;° v kÓø° m j%° r\ ÷ d° v ~ÿ r°
v ~ÿ r l° s en° m lø £á° m lø £ái;° r\° pu r° s) k(
v kÓø° mu £á;° c n*° hø £ái;° pu ni k:° p° mu £á;° kø w° t) £) n°Đ k lø;°
m hu l m°À y m/,° tø p t°Đ lø;° ek l n/,° c n*° ° h° d ´,° t)° h) n n°Đ k
lø;;° s) k(° t m n/,° p n) ru s°Đ k lø;;° p £l r\° k k lø;;° mi w;° t bu h n°Đ
k lø;° k° eh nÓ\$° h nÓi k°é) eRÿ° m £Đi° k hê £ n°Ói g,° p eMÿ eM*ÿ°
pu r° s) k(,° mi° w;° p m £Đi° pu r° £ £Đ. ° wu s n°ä kÓø° Kÿ tu(,° r ri
s°å m(gê*° pU jo° tÉø° s nÓi,° kÉ m n\° s) mã;;° nu ° n°° s°Ó°°° q° l
n°äi j.° p mu pu t°å tu r*° p r m° }ÿ nÓi.

,° k,° pu ° ZÇÿ k°Ài p Cÿ r° epêo d l n°Ài t wi° p £) b) k/.

° du eDÿ n n°æ m(gø n°Ài p Cÿ r° epêo d l n°Ài £ái;° pu ni k:

,1,° kø r*° l £Đi*° g l;,06.00,° wi t,° k du lu ri n°À nÓi k°å tu r*° v kÓø° p £
Z(ÿ° r\ ° h j%° mi w;° r\° p t ekøÿ n°é) eRÿ° tu° k*° b nÓ) n/.

,2,° eG*ÿ° g) e° d° mi w;° eG*ÿ° ° h lø t°ß t bu;.

,3,° em b t/.° r\ ° h c r° em b t°æu ni kø,° kÉ m° pu r° s) k(,° pÉ ju ru° pu r°
s) k(,° mi w;° pÉ ju ru° ed ´ Á d ° t°/° et j ku l° £ y;° em b t/.° m k° s mê
n°æi r nÓi ° hu p Kÿ r° mi n k di° b wi,° b exÕ* ¦ eGÿ ed l/ \$,° k mã\,°
kø d*,° l xØ k/,° mi w;° kP) si;° k eHÿ l;° Mÿ nu t°Ç c h n°å nu tø n°Š k
di° s en° k su r t*° r\° eLÿ nÓ(. ° m t nÑ\° du l*° s wu,° k wi s n/,° k r £
n/,° j gø° k hu £á h*° r\° p lø £ái;;° v kÓø° si d\$,° v kÓø° ° p £ái £ n/,°
m t nÑ\° Ĩ r t) £ n°é gø° Kÿ e£á n°ä kÓø° p £u ò m°ßi w;° t kxu.

,4,° ey n\° ew nÓ) n°ĐË m° s en° j gø° £ tu r*° v kÓø° s s wu d n°Ài t wi °
m s) s £l,° k m(gê*° r\ ° hu p Cÿ r° epêo d l n/.

,5,°°° sSÿ mæu en° wu s n°àË t) £ n/,° r ri s°å tu r*° v kÓø° k° pÊ qi wl,°
k° eh nÓ\$° eHÿ lø;° j) eRÿ° m £Đi.°° v kÓø° k° pÊ qi wl ° hø £ái;° pu ni
k:° s) ° el ° ° y n°ß d g\° k wi s n/,° k r £ n/,° s) k(° t m n/,° t)° h) n n/,°
mi w;° s lø n n/.

,6,° v kÓø° si d\$.

° v kÓø° si d\$° r\° pu r° k hê £ n°Ói g, ° hø £ái;° pu ni k:

,1,° r\° pu r° b el ° h gu*,° mu £á;° v kÓø ° h eSÿ eRÿ;;° ´u ci° eb eb k°À eSÿ eRÿ;;° s) ° el° ° yn°Ó) tø g,° k wi s n°Bi w;° k r £ n°Ó) tø g.

,2,° r\° pu r° d ò m°Ð wu;;° mu £á;° v kÓø ° h eSÿ eRÿ;;° ´u ci° eb eb k°À eSÿ eRÿ;;° s) ° el° ° yn°À si kø,° k wi s n°Bi w;° k r £ n°À si kø.

,3,° r\° pu r° pu s);,° mu £á;° v kÓø ° h eSÿ eRÿ;;° ´u ci° eb eb k°À eSÿ eRÿ;;° s) ° el° ° yn°Ð k lø;;° k wi s n°Bi w;° k r £ n°À si kø.

° v kÓø° si d\$° r\° pu r° s en° lê n n/, ° hø £ái;° pu ni k:

,1,° r\° pu r° d £l n°Ç ri k/,° mu £á;° s) ° el° h° yn°À si kø,° k wi s n°Bi w;° k r £ n/.

,2,° r\° pu r° h) mæ) l n/, mu £á;° s) ° el° ° yn°À si kø,° k wi s n°Bi w;° k r £ n/.

,3,° r\° mÉ j en°Ñ ´, mu £á;° s) ° el° ° yn°À si kø,° k wi s n°Bi w;° k r £ n/.

,4,° r\° pu r° jot ø,° mu £á;° v kÓø ° h eSÿ eRÿ; ° h lø t/,° ´u ci° eb eb k°À eSÿ eRÿ;;° s) ° el° ° yn/,° k wi s n°Bi w;° k r £ n/.

,5,° r\° pu r° r tu° g) eCE, mu £á;° s) ° el° ° yn°À si kø,° k wi s n°Bi w;° k r £ n/.

,6,° r\° pu r° eb ji, mu £á;° s) ° el° ° yn°À si kø,° k wi s n°Bi w;° k r £ n/.

,7,° r\° pu r° pi £l t/, mu £á;° s) ° el° ° yn°À si kø,° k wi s n°Bi w;° k r £ n/.

,8,° r\° pu r° Sÿ g r,° mu £á;° v kÓø ° h eSÿ eRÿ; ° h lø t/,° ´u ci° eb eb k°À eSÿ eRÿ;;° s) ° el° ° yn°À si kø,° k wi s n°Bi w;° k r £ n°À si kø.

,9,° r\° pu r° p) £) mæi £ n/,° mu £á;° v kÓø ° h ° eSÿ eRÿ; ° h lø t/,° ´u ci° eb eb k°À eSÿ eRÿ;;° s) ° el° ° y n°À si kø,° k wi s n°Bi w;° k r £ n/.

° v kÓø° si d\$° r\° pu r° s) k(, ° hø £ái;° pu ni k:

,1,° r\° r tu° g) eCE° sÙ r° mu £á;° s) ° el° h° yn/,° ´u ci° h eSÿ eRÿ;.

,2,° r\° tu gu° k wu;;° mu £á;° s) ° el° ° y n/.

- ,3, ° r\° p lø fáí;° pu fu t/,° mu fá;° s) ° el ° ° yn/.
- ,4,° v kÓø° si d\$° r\° k) mu l n°À eSÿ eRÿ;.
- ,5,° v kÓø° si d\$° r\° sU(y ° h eSÿ eRÿ;.
- ,6,° v kÓø° si d\$° r\° p lø fáí;° r tu° g) eÇ° p Zÿ ri k n°À eSÿ eRÿ;.
- ,7,° v kÓø° si d\$° r\° p lø fáí;° r tu° g) eÇ° Sÿ g r ° h eSÿ eRÿ;.
- ,8,° v kÓø° si d\$° r\° p ´u° cê n°À eSÿ eRÿ;;° ´u ci ° h eSÿ eRÿ;;° p) r s/,° eb eb k/.
- ,7,° s y° b es° £ wi tø n°å m(gê*° b nÓ) n°æ fu ò m°ßi w;° b nÓ) n°Ó kxu, ° h ek°;° Zÿ en° p t);° s k di° p m(gø ° n°å kÓø° mu° fá;° c n*.
- ,8,° g l;,15.00,° wi t,° kÉ m° s) Kÿ° eG*ÿ° g) e° dmi w;° kÉ m° s) Kÿ° eG*ÿ° ° h lø t°å wi tø n°Å bu;.
- ,9,° g l;,17.00,° wi t,° k l nÓi r* ° h nÓi k°Š) eSÿ l h n°ã eR*ÿ°Es.
- ,10,° g l;,21.00,° wi t, ° hu p Cÿ r° pu ZÇÿ k°Ð(o y ° hu t wi° p £) b) k°Ð k wi tø n/.° r\° pu ZÇÿ k°Ð(o y° pu ni kø, ° v kÓø° r\ ° h j%° s mi° Kÿ tu(,° mi n k di:° v kÓø° p fáí° £ n°Ð £l n°Ð wu;;° s fá(° tø g,° su lu(° h gu*° mi w;° v kÓø° r\° eSÿ w*° eSÿ w*° p lø fáí;° ° sSÿ mæu n°å kÓø° r\ ° h j%° Kÿ tu(,° k l nÓi r* ° h nÓi k°å tu r*° c ru° b exÕ* ° h nÓi k°å kÓø :° eSÿ eRÿ h n°À eSÿ eRÿ;;° c n*° p j) g n/,° p Zÿ j) g/,° p £ emã y n/,° ´u ci° k lø;° eSÿ eRÿ; | ° ´u ci i° Sÿ ri ° h eSÿ eRÿ;;° ´u ci° eb eb k°À eSÿ eRÿ;;° m s l r n/ \$, ° s) ° el° y n°À eSÿ eRÿ;;° p nu wu s n/,° et ebo g°À s)° et l/,° k w) s°Â) m°Ñ ´° n) m/,° lø s°Ñ) gÑ) g/,° mi w;° b yu h n/.° c ru° k mã\° v kÓø° ñ en:° ´u ci ° h eSÿ eRÿ;° m eb eb k/,° ° s) el yn°À eSÿ eRÿ;;° p nu wu s n/,° mi w;° b yu h n/.° ri° t tÐo l° v kÓø° c ru° Kÿ tu(,° p r ° hu ò m n°ßi w;° p r° p m) d) k°ß lø fáí;° m j%° k) eLÿ d/.
- °° sSÿ mæu n°ß°° k s mê n°ã° nÓ) n°Ç ru° Kÿ tu(,° m lø°;° m lø fáí;° m j%° k el(,° k l nÓi r* ° h nÓi k°å tu r*° pU jo° tÉø° s nÒí,° kÉ m n\° s) mã;;° nu n° s°Ó°° q l n°äi j,° p mu pu t°å tu r*° p r m° }ÿ nÓi.
- ,11,° g l;,24.00,° wi t,° £ m(gê* ° hu p Cÿ r° £) ò m°å kÓø° r\° Sÿ g r.° s du ru*° k° Sÿ g r,° £ tu r* ° v kÓø° pè n\° r\ ° h j%° £ eFá n°ã nÓ) n°À j) £ n°æi £l t/.° pè n\° r\° c ru° b exÕ*° t ò(° £ eFá n°ã nÓ) n°À j) £ n°æi £l

t/. ° ° ° s° Sÿ mæu n°å tu r** v kÓø° pë n\, °° v kÓø° s yu t°À gu*, ° s l r° n/, ° jÉi mæ) n°À si kø, ° ´u ci° k k lø;, ° et ebo g°À s) et l/, ° p b £Ði t°À si kø, ° k w) s/, ° c n** k w) s/, ° c ru° k mã\, ° c ru° b exÕ*, ° kÐ) si;, ° l xØ k/, ° kø d*, ° su lu(° h gu* ° h kø di k/, ° tu tÛ n°À si kø, ° k b kÓ° k° Sÿ g r° Kÿ e fá n°æ k) ò m/. ° p r ° hu ò m n/, ° pÉ ju ru° su b k/, ° pÉ ju ru° ed ´ Á d t/, ° mi w;, ° p r° p m) d) k°åø r\° k° Sÿ g r, ° t ò(° k ru nÓi tø n°À nÓi k/°bÐ) g Zéi(ÿ° mi w;, ° ° t t bu h en°á*o ° h lø t/. ° r wu;, ° r\° Sÿ g r, ° r ri s°å tu r** v kÓø° pë n\ ° h nÓi k°ã nÓ) n°æ) j tø.° wu s n°æu ni k, ° m k s mê n°ä kÓø° p k) ò m°Ð° hu fá h** r\° pÉ wu, ° r ri s°Ð b kÓ° r\ ° t) £ h\° Sÿ g r° j gø° m p k) ò m/.° w nÓ; ° s k° di ° h s pu ni k° eh° eh d n°æ m(gø° n°Ài p Cÿ r° p £) b) k/.

, ° d, ° v kÓø° p £Ð) b(.

° du eDÿ ° n ° h c r° v kÓø° p £Ð) b(° hø fáí; ° pu ni k:

,1, ° kø r** l £Ði** g l;,06.00, ° wi t, ° £ tu r** v kÓø° p ° £ Z(ÿ, ° k l nÓi r* ° h nÓi k°æë n\° ° h j) £ n°æi £l t°é gø° £u fá h** v kÓø° n £u n°À yu° r\° eSÿ w** eSÿ w**° p lø fáí; ° r wu;, ° r\° p w ĩ g n/.

,2, ° p s nÓi n°åÛ ec n°æu sÓ k°° ´u ci, ° kø du** ed w° y jñ° mi w; ° g gu ri t n/.

,3, ° Zÿ y g y** b nÓ) n°æ £u ò m°Â £u n°À yu, ° v kÓø° p mÐ y g°ßø w; ° b nÓ) ° n°Ó kxu.

,4, ° £ m(gê** b nÓ) n°æ £u ò m°ßi w; ° b nÓ) n°Ó kxu° m j%° r\° p r ° hu ò m n°ßo nu t°Ð di ° h c r° mu fá; ° c n** mi w; ° p £) b) k/.

,5, ° kø r** l £Ði** g l;,15.00, ° wi t, ° eG*ÿ ° h g%° mi w; ° eG*ÿ ° h lø t°å wi t°ß t bu;.

,6, ° kø r** l £Ði** g° l;,21.00, ° wi t, ° v kÓø° p £Ð) b(° Kÿ tu(.

° r\° eSÿ w** eSÿ w**° p lø fáí; ° j) mæ n, ° ep eZé(ÿo, ° p fáí £ n°ßi w; ° ° ò bu;, ° mu° fá; ° v kÓø° n £u n°À yu.° v kÓø° p £Ð) b(° hø fáí; ° pu ni k:°° s) ° el ° ° yn°Ð k lø;, ° n si° eW*ÿ° eWÿ £ n°Ði n\° k k lø;, ° c n** m) nÑ k°Ð k lø;, ° b £Ð l°ã eR*ÿ° k k lø;, ° bu l n°ß t n hø° k k lø;, ° p e£Ðo n n°Ð k lø;, ° hu fáhu fá° á h n°Š mæê n°À y m°ß tu mæ%° ku n\° k k

- lø;, ° t)° h) n n°Đ k lø;,° s) k(° t m n°Đ k lø;,° Pÿ s) p n/,° eCÿ ebPo*,° t bu h n/,° p n) ru s/,° p £l r\,° bø j,° v kÓø° n £u n°À yu,100,° t xÒ\,° r t) £ n°À y m°æ tæ t°ß° eHÿ l;° d eDÿ s°Š et° ò mã t/,° s° et° h s) m°Š tu s/,° l w(,° m s £ n n°Đi ku s°Đ) t n°Ài Zéøÿ n/. ° k° eh nÓ\$ ° eHÿ lø;,° j) eRÿ° m £Đi° k hê £ n°Ói g° mi w;° j) eRÿ° m £Đi° CE £Đ. ° s Sÿ mæu n°ä kÓø° p £b) b(° Kÿ tu(,° £ m(gê*° pU jo° tÉø° s nÒí° l n°ĐE m n\° s) mã;.
- ,7, ° h tu(° pë n\° pÉ ju ru ° hu t wi° p Zÿ ri k n°æu r° s) k(,° £u ni £*° hø nÑi k°æ m(gø en°æêo d l n°Bi w;° pÉ° eb y° epêo d l n/.
- ,8,° CE(m° w c n° s k\° k) lø h en°Ñ ´ Á d ° t°/° et j ku l.
- ,9,° nu n s°Ó° q l n°äi j,° £b nÓi(° nu n s°Š s) d) p/,° £ y b°Ó)° h) n n/,° p) r s/,° mi w;° £ y b°çÿ s) p n/.
- ,10,° p r° hu ò m n°Bi w;° p m) d) k°ß lø £ái;° m j%° k) eLÿ d/,° j gø° £ tu r*° v kÓø° p £¯i w(° r\° p m) d l°Đ) eLÿ d°Bi w;° p m) d l°Đ wu;° ri° t tĐo l° v kÓø° p £¯i w(° Kÿ tu(,° kÉ m° c) nÑ) k°ß sÉ m n°Ài t wi° m eSÿ l;.
- ,11,° p r° hu ò m ° n°Bi w;° p m) d) k°ß w lø° m lø £ái;° m j%° k° j) eRÿ w n/,° r ri s°ã tu r*° p r m° }ÿ nÓi.

,° t,° v kÓø° mP y gø n°Bi w;° mu tu s*.

- ° du ° eDÿ n n°ä kÓø° mP y gø n°Bi w;° mu tu s* ° hø £ái;° pu ni k:
- ,1,° kø r*° l £Đi*° g l;,06.00,° wi t,° k du lu° ri n°À nÓi k°ã tu r*° v kÓø° pë n\° h j) £ n°æi £l t/,° j gø° n) du n*° v kÓø° p £ái £ n/.° b nÓ) n°á) eA*ÿ° p) d tø,° g) eA*ÿ° t m n/,° g) eA*ÿ° Sÿ ri° en nÓ) n°Đ t) du n*.
- ,2,° £u £á h*° v kÓø° p mP y g g°É\° eSÿ w*° eSÿ w*° p lø £ái;° r\° p lø £ái;° sU(y° ° Kÿ tu r n/°bP y eg°Đ l n n/,° r\° p lø £ái;° k) mu l n°Đo tu r n/°bP y eg°Đ l ° n°À° t xÒ\,° r\° eR*ÿ° t) £;° bP y g°Đ lø;° t xÒ\,° r\° p lø £ái;° r tu° b gu s°Bo° s°/° p) tø £ n°/° Kÿ tu r n/°bP y eg°Đ l n n°À° t xÒ\,° r\° p lø £ái;° r tu° b gu s°Bo° s°/° su b nÑ(° Kÿ tu r n/°bP y eg°Đ l n n°À° t xÒ\,° r\° p lø £ái;° r tu° h yu° ej*°o° g lu;° Kÿ tu r n/°bP y eg°Đ l n n°À° t xÒ\,° r\° p lø £ái;° r tu° g) eCE° s) r b d°/° Kÿ tu r n/°bP y eg°Đ l n n°À° t xÒ\,° r\° su mu(° ´ u ci° Kÿ tu r n/°bP y eg°Đ l n n°À° t xÒ\,° r\° p lø £ái;° pë s n°/° Kÿ tu r n/°bP y eg°Đ l n n°À° t xÒ\,° r\° p

lø íái;° r tu° g) eCE° p Zÿ ri k n°/ Kÿ tu r n°/bP y eg°Ð l n n°À° t xÒ\,° r\° p lø íái;° r tu° g) eCE° sÙ r° Kÿ tu r n°/bP y eg°Ð l n n°À° t xÒ\,° r\° p ru m n°/° Kÿ tu r n°/bP y eg°Ð l n° n°À° t xÒ\,° r\° p lø íái;° r tu° g) eCE° Sÿ g r Kÿ tu r n°/bP y eg°Ð l n °° n°À° t xÒ\,° r\° p lø íái;° ´Èu Kÿ tu r n°/bP y eg°Ð l n °° n°À° t xÒ\,° r\° p lø íái;° g) eA*ÿ°° si mæ) n/ Kÿ tu r n°/bP y eg°Ð l n °° n°À° t xÒ\,° r\° p w ĩ g n/ Kÿ tu r n°/bP y eg°Ð l n° n°À° t xÒ\,° r\° eSÿ w*° ° eSÿ w*° er ZÇÿ £ n/ ÷ d ° Kÿ tu r n°/bP y eg°Ð l n° n°Ð lø;° t xÒ\,° r\° ò bu;°° k tu r n°/bP y g°Ð lø;° t xÒ\,° r\° ep eZé(ÿo° Kÿ tu r n°/bP y eg°Ð l n n°æ) t*° t xÒ\,° r\° p £(tē en°á*o ° h g°° mi w;° eG*ÿ° h lø t°Ðo tu r n°/bP y eg°Ð l n n°Ð lø;° t xÒ\.

,3,° £u íái h*° v kÓø° k eSÿ eRÿ;° r\° p íái £ n°Ð lø;° eSÿ eRÿ;° g) e° d | g) eD*ÿ ° t m n°Ð lø;° eSÿ w*° eSÿ w*° ebo e£Ðo l°Ó mæu l°À s g n°ßi w;° ep eZé(ÿo° s mi° m d g\° c wu° p) tø k/,° m ji n;° ebo eL*ÿ ° h ° ekt%.

,4,°° s° Sÿ mæu° en° v kÓø° p mP y g°Ðo tu(,° kÉ m° s y° n) du n*° ep eZé(ÿo,° t r\° mi w;°° hø y s° ni y s n°Ài p Cÿ r.

,5,° kø r*° l £Ði*° g l;15.00,° wi t,° £ m(gē*° v kÓø° p mu tu s°É\ ° h j%.° v kÓø° nñ en° t) lu*° eSÿ eRÿ;°, °° d ´ o n/,° Zÿu;° h° d ´,° b) r s°Ñ ´ r nÓ*;° g) xÒø s°À° d ´,° c ru° m ZÇÿ° s t,°° pÉ yu n n/,° s) ° el° ° yn°P) lø m,° ´u ci° m s l r n/,° b yu h n°P) lø m,° mi w;° p ni mæu g/. ° ri° Sÿ mæu n°ä kÓø° Kÿ tu(° r\ ° h j%,° £P nÓi(° £ m(gē*° v kÓø° c ru° m ZÇÿ° r\° p m) d l°À gu*.

,6,°° sSÿ mæu en° v kÓø° mu tu s*° Kÿ tu(,° pu pu t°Šo mæu n°Š pu l° p lø ° hu p Cÿ r° epêo d l n°À g%.

° w° rÓ;° s k di ° h s pu ni k° du eDÿ n n°æ m(gø n°Ài p Cÿ r° epêo° d l n°À g%° s en° k m(gē*° en nÓ) nñ bÉ n°Ù([,° n £\° £ nu tø n°Ñ g\°° s su r t n°Š ° en° mu íái;° r\° pÉ ´ sÓi.° p tu t°Ð° hu ni £l n/,° hu p Cÿ r° epêo d l n°æ c°° rÙ ° n°À gu* ° n £ ĩ k°àÈ x° £ eÍá n°æi r nÓi° £ nu tø n°Š k di° d g\° s su r t n°æÉ ´ sÓi,° w wu° pÉ si d° k m(gē*° £ wi t°Ù([,2000.° s du ru*° pu ni

k, ° hu p Cÿ r° epêo d l n°æ° c° rÙ n°À gu*° n £̄ i k°àĚ x° w nÓ;° £ e fá n°æi r nÓi° b exÕ* ° hu t wi° eGÿ ed l°ßø w;° k mã\.

p eWÿ s/,2,

° du eDÿ n n°Ài p Cÿ r° m) ci k*° mi w;° £) enÓo si n°æ lø fáí;° r\° pu r° s) k(.
,° h,° hu p Cÿ r° ri° s j) eRÿ n\° m) ci k*° w £u n n°æ lø fáí; ÷ d° v ~ÿ r° mi w;° m)
ci k*° w £u n n°Š en° lê n n/.

° w £u n n°É\° p n° t r n°æu r,° k su ew n°Šu ew n°æ sÓi k° Sÿ mæu
en°Ù nÓ) n°Š en° ru s k/.° ru s kñ en° w w £u n ° n° pu ni kø° Kÿ wi n*° eHÿ
lø;° k° ew nÓ) n n°é g t°ßø w;° s° en° lê n° í n n/.° h nÓi k°æu ni k,° kÉ m°°
m du ew°° gg w n°ß £Ñ° m) ci k*° w £u n n°æu ni k.

s j) eRÿ n\° m) ci k*° w £u n n°æ lø fáí; ÷ d° v ~ÿ r,° k k wi tø n°À nÓi
k°Ài p Cÿ r° m pë n\°° £ e fá n°ã nÓ) n°æ) r s°Ñ kx l x. ° r ri s°Đ l nÓi r* ° h
nÓi k°Ài p Cÿ r° p nu nÓi n/.° b nÓ) n°æ nu nÓi n°Ài fáí;° pu ni k:° p m) nÑ
k/,° p Zÿu ju g/,° p) r s/,° h j) £ n°æi £ l t/,° s yu t°æ j) g n/,° s yu t°é pi tu fá
l/,° s yu t°Ñ(´ n,°° tø p t°À ek l n/,° c n*,° t p k n/,° t! q,° t)° h) n n/,° s lø n
n/,° s) k(° t m n/,° Pÿ s) p n/,° eCÿ ebPo*,° p b\$ si h n/,° b) n*°° p d nÑ n °
n°ß d g\° ji n;° ebo eL*ÿ° s t °° k°Šp°Eh,° mi w;° d kx l x° lø fáí;° °° sSÿ mæu
n°Ài p Cÿ r° nu nÓi n/,° k l nÓi r* ° h nÓi k°ß° pU(w° p\° tø g,° r ri s°ß lø
fáí;° r\° s fá(° p £ y t n/.° wu s n°æu ni k° Kÿ tu r n°ã nÓ) n°æ £(tē n/.

ey n\° p lø fáí; ÷ d° v ~ÿ r° k b) ci k*° r wu;° r\° °° CE s(° p lø fáí;° r ri
s°Đ j £Đ) pi n°À nÓi k°Ài p Cÿ r° v kÓø° c ru° p mÊ lø n.° ° v kÓø° c ru° p mÊ
lø n:° s fá;° cu cu k/ ! bu m°i*° c kP\° m d g\ ° ° tu w k°À r k/,° h m°i,° g
nÓi*° g nÓi° £ n/,° eDÿ n/°t̄ i ju £ n/,° l m k/,° mu fá;° d kx l x,° h j) £ n°æi
£ l t/,° t p k n/,° mi w;° t! q §.° v kÓø° r\° eS(ÿ,° c ru ° h y° m°°Ě± m°°i n/ ! c
c h n°Ó) lu*° d ´ t) lu,° s) £Đi wi° Mÿ nu t°Ç c h n/,° b yu h n/,° p k)° h) m/,°
t bu h n/,° n si° w(x,° tø p t°ß t;° b £Đ l°ã eR*ÿ,°° p e£Đo n n/,° n si° bu l
n°ß t n hø,° n si° eW*ÿ° eWÿ £ n/,° c c h n°Ç ru\$,° h j) £ n°æi £ l t/,° s yu t°æ
j) g n/,° s yu t°é pi tu fá l°À si kø,° s yu t°Ñ(´ n ° h si kø,° tø p et°Đ l n n/,°
´ u ci° l kx x,° b\$ si h n/,° bê k eWÿ n/,° s lø n n/,° t)° h) n n/,° t! q° t b;° eTÿ

y° Sÿ g r,° eTÿ y° k̄i £;° s) k(° t m n/,° s) g) h n°ß ZÇÿ° w(x,° h pi° t k) p/,°
pÉ kæ k/,° s mæ t/,° b £ÐĚ k/,° tu lu d/,° ku lÐi l/,° mi w;° p ni mæu g/.

s Sÿ mæu n°Û± s ° n°Ài p Cÿ r° pu ni k,° w wu° p lØ £ái;° d eDÿ s°Ð
ebo £Ð(.° wu s en°Bo £Ð(,° r ri es°åÛ nÓ) n* ° hu p Cÿ r° c ru° £É± w k°Ò s(°
p lØ £ái;° hu p Cÿ r° c ru° £É± w k°Ò s(° p lØ £ái; :° s £á;° cu cu k/ ! bu m°i*°
c kÐ\° m d g\° tu w k°À r k/, ° h m°i,° g nÓi*° g nÓi £ n/,° eDÿ n/°t̄i ju £
n/,° l m k/,° mu £á;° d k×l x, ° h j) £ n°æi £l t/,° t p k n/,° mi w;° t! q §.° v
kÓø° r\° eS(ÿ,° c ru° h y m°°Ě± m°i n/ ! c c h n°Ó) lu*° d ° t) lu,° p k)° h)
m/,° t bu h n/,° n si° w(x,° tØ p t°ß t;° b £Ð l°ã eR*ÿ,° p e£Ðo n n/,° n si° bu
l nß t n hØ,° n si° eW*ÿ° eWÿ £ n/ §, ° h j) £ n°æi £l t/,° s yu t°æ j) g n/,° s yu
t°é pi tu £á l°À si kØ,° s yu° t°Ñ(´ n° h° si kØ,° tØ p et°Ð l n n/,° b\$ si h n/ !
bê k eWÿ n/ §,° s lØ n n/,° t)° h) n n/,° t! q° t b;° eTÿ y° Sÿ g r,° eTÿ y° k̄i £;°
s) k(° t m n/,° s) g) h n°ß ZÇÿ° w(x,° mi w;° h pi° t k) p/.

sSÿ mæu n°Û± s n°Ài p Cÿ r° p c° rÛ n/,° k l nÓi r* ° h nÓi° k°ã nÓ)
n°ß) nÑ) m°À k;° r\° CE s(°° b*° b*° p lØ £ái; ° h nÓi k°Ài p Kÿ r ° hu t wi° b
nÓ) n/.° CE s(° b t° m g mã(° b) CE w*° n l ! p) Zÿu§,° r\° lu wu(Zÿ en° k d gØ
£l n°Ð w e£ n/,° m ji n;° ebo eL*ÿ° t) lu*° d ° t) lu° ek et*,° m w d;° bu £Ð
k°ñi;° g d\,° m d g\° s su r t en°Ào £Ð r. ° r ri s°Ð k pu t°À nÓi k°Ð s,° k hØ k)
t°À nÓi k°ã) n*° c tu(° w(x ° hØ £ái;° pu ni k:° b) n*° p) t k/,° b) n*° b r k/,°
b) n*° ku n\,° mi w;° b) n*° s) ò m/.° r\° lu wu(° Zÿu;° g d\° m d g\° b t° m su
r t°À nÓi k°Ñ ´ Á k× r. ° r\° lu wu(° s° su r t n°Ñ ´ Á k× r° k d gØ £l n°Û tu° m
su r ° et°Ào £Ð r° k d gØ £l ° n°Ð w e£ n°À si kØ,° m ji n;° ebo eL*ÿ° eSÿ l es°Ð
et*.° m d g\° tu mæ%° b r k°Ð lØ;° bu £Ði l/,° m ru nÓi t n°Š £ n ° n°É kr k,°
m hu l m°À y m°ãi° y\° m p £á*,° s mæê n°À y m/,° b nÓ) n°æu ni k° Mÿ ò °
d°Ði lØ t°æ) r s/,° c n*° p p) nÑ) m n/ :° c n*° bu° Rÿ t°Û £l,° c n*° p £É eWÿ
s/,° c n*° tu bu £ n/,° eSÿ w*° eSÿ w*° h t nÑ\,° mi w;°° p ´ u cê n/.°° s° Sÿ
mæu en° m) nÑ) m°À k;° k l nÓi r* ° h nÓi k°ã) n h*° CE s(° p lØ £ái;° m k s
mê° n°ã nÓ) n°æu ni k° k p) nÑ) m°É\° CE s(° p lØ £ái;° m £Ñ° r h yu° ri° s j)
eRÿ n\° mK(ÿ y,° s du ru* ° £ wi t°ßK(ÿ y° Zÿ bÉ n°É hØ n° £ tu r*° b nÓ) n°æ
£ Z(ÿ.

ey n\° w £u n°æu ni k° Sÿ mæu n°æu pu°° t°Ð° K(ÿ y° ni n/,° r ri s°ßK(ÿ
y° hu p Cÿ r :

,1,° hu p Cÿ r° p) k n l/.

° b nÓ) n°æ) k n ° l°Àø £ái;° pu ni k:° p) k n l°À du l* | t ò d n°ß ku lø
t°æ) r s°ßi w;° pi s*,° tø p t°Šø ri k n/,° tu mæ%° k k lø;;° j j° hu lø,° j j°
gø° n,° r k° r k,° s mæê °° n°æ t £ s/,° s mæê n°Ào g° Sÿ ri,° s mæê n°æ
Z)ÿ n%,° l nß n n/,° s mæê n°À y m/,° pi s*° c) ep(° h s) el,° eSÿ k°À s)
el,° m hu l m°À y m°æu tø;° k) d s°ß p £á* §,° m ru nÓi t n°Š) ° el° ° yn/
|° h j) £ n°æi £ l t/,° s yu t°æ j) g n/,° s yu t°é pi tu £á l/,° s yu t°Ñ(´ n,
tø p t°À ek l n/,° c n*° h° t xÒ\ §,° b§ si h n/ | k¯ i £;° eTÿ y° t b;;° eTÿ
y° Sÿ g r,° t° h) n n/§,° s) k(° t m n/,° s lø n n/,° bø j,° p £ l r\,° k ku
wu*,° s s p/,° p eNÿ er k n/ | g) tø;;° h d%,° p eM(ÿ §.

,2,° b nÓ) n°é) ° j) g°á° emã° .

° b nÓ) n°é) j) g°á emã °° hø £ái;° pu ni k:° pē n\° r\° h j% | p) r s°æ)
j tø,° b§ si h n/,° t p k n/,° t! q,° s) k(° t m n/,° p £ l r\ §,° pē n\° r\° lø
£ái;° p´ u cē n/ | p) r s°æ) j tø,° t p k n/,° t! q,° s) k(° t m n/,° p £ l r\ §,°
pē n\° r\° pu r° k hē £ n°Ói g | pu ° r° ° ed´ ,° pu r° d ò m/,° pu r° pu
s); § £ e£á en°uçÿ eRÿ h n°á) e° d | p mu £á;° p lø £ái;;° c n*° p j) g
n/,° c n*° ò lø m,° p Z)ÿ j) g/,°° p £ emã y n/,° s yu t°æ j) g n°Ði w° t) £)
n/,° s yu t°é pi tu £á l°Ðø w° t) £) n/,° s yu t°Ñ(´ n° kø w° t) £) n/,° eSÿ
eRÿ h n°Ào di° gu ru,° p) r s/,° tø p et°Ð l n n/,° p) r*° p) r*° m tu mæ%°
k k lø;;° hu lu n°ái l\,° k lu*° gu l\° eSÿ l es°Ð et*° ji n;° ebo eL*ÿ,° lø
s°á) e° d,° b§ si h n/,° t° h) n n/,° s) k(° t m n/,° Pÿ s) p n/,° s lø n n/,°
p £ l r\,° p n) ru s/,° t bu h n/ §,° c ru ° h y m°Š) ò m/ | c c h n°æ tæ t/,°
k wi s n°Ð r £ n/,°° p e£Ðo n n/,° b £Ð l°ã eR*ÿ,° bu l n°ß t n hø,° eW*ÿ°
eWÿ £ n°Š) ò m/,° tø p t°ß t;;° n si° w(x,° t bu h n/ §,° s) ° el° ° y n/ |° h
j) £ n°æi £ l t/,° s yu t°é pi tu £á l°À si kø,° s yu t°æ j) g n/,° s yu t°Ñ(´
n° h si kø,° c n*,° tø p t°À ek l n/,° p k)° h) m/ §,° s £á;° cu cu k/ | bu
m°i*° c kß\° m d g\° tu w k°À r k/,° h m°i,° eDÿ n/°t¯ i ju £ n/,° l m

k/,° mu fá;° d kxl x,° h j) £ n°æi £l t/,° t p k n/,° t! q §.° m gu l\° su ku°
p t/.

,3, ° b nÓ) n/°mþ sæ s/.

° b nÓ) n/°mþ sæ s°Ài fáí;° pu ni k:° v kÓØ° p Z)ÿ° h) b/ | p mu fá;°,°
p lØ fáí;°,° c n*° p j) g n/,° c n*° ò lØ m,° s yu t°æ j) g n°Ði w° t) £) n/,° s
yu t°é pi tu fá l°ÐØ w° t) £) n/,° s yu t°Ñ(´ n° kØ w° t) £) n/,° eSÿ eRÿ
h n°Ào di° gu ru,° p) r s/,° tØ p° t°À ek l n/,° p) r*° p) r*,° eCÿ ebþ*o°
m s pu et°Ño n/,° p k) tØ s°æ) r*° p) r*,° p ĩ bÙ n/,° eCÿ ebþ*o° p k) tØ
es°Ño n°Ð yu° su gØ;°,° g° Lÿ n°Ði fáí h n/,° pÉo y´ÇØ t°°° du(m £ l,° lØ
s°á) e° d,° t bu h n/,° p n) ru s/,° s yu t°æ £ l £ n/,° Kÿ l° s) p) t n/,° w
ku l°ß s m°i k°À bu £Ði l°ß d g\° k w e£ n/ §,° b\$ si h n°æ Z)ÿ° h) b/ |
lØ nÓ\,° eDÿ n°Ð mu wu g n/,° s bu n/,° h °°°°° ed* ,° hØ suhØ su;°,°
si bu;° p) p) k/,° ku ku s n/,° s) pi t/,° hØ lØ;°,° t)° h) n n/,° s) k(° t m n/,°
Pÿ s) p n/,° eCÿ ebþo*,° s lØ n n/,° p n) ru s/,° bØ j §,° eSÿ eRÿ h n°á)
e° d | pÉ yu n n°ß d g\° h y m°æu tØ;° k) d s/,° p mu fá;° kØ w° t) £)
n°ß d g\° h y m/,° p lØ fáí;°,° g nÓi*° g nÓi £ n/,° c n*° p j) g n/,° c n*°
Zÿ c k°þ) lØ m,° p Z)ÿ j) g°ß d g\° h y m/,° p £ emã y n°ß d g\° h y m/,°
s yu t°æ j) g n°Ði w° t) £) n/,° s yu t°é pi tu fá l°ÐØ° w° t) £) n/,° s yu
t°Ñ(´ n° kØ w° t) £) n/,° eSÿ eRÿ h n°Ào di° gu ru° m d g\° h y m/,° p)
r s°ß d g\° h y m/,° tØ p t°À ek l n/,° p) r*° p) r*° h si kØ° m d g\° h y
m/,° hu lu n°ái l\,° gu l\° su ku° p t/ §,° b\$ si h° en°uçÿ eRÿ h n/ | k̄i
£;°,° eTÿ y° Sÿ g r,° eTÿ y° t b;°,° t)° h) n n/,° s) k(° t m n/,° s lØ n n/,° t bu
h n/,° p n) ru s/,° bØ j,° p £l r\,° p £̄i k t n°ß d g\° ep r k°Š) k(° m c)
em°uçÿ l s/ §,° ´Éù,° eH(ÿ tØ,° s yu t°À gu*,° tu tÙ n/,° ´u ci° t) lu*° eSÿ
eRÿ;° m eb eb k°Ð k lØ; | ´u ci° Sÿ ri° m hu l em°ã ° eb k°À si kØ,° s l r
n°À si kØ §,° t C;° p b £Ði t/,° p £l d\$° ò lØ m° m d g\° h y m°À si kØ,°
hu fá hu fá h n°É\° t C;° h y m°À si kØ,° gu l\° b) b £Ði t/ | eb eb k/
§° m k lu*° ji n;° ebo eL*ÿ° si y° ek et*,° s) ° el° ° yn/,° p b £Ði t/,° ´u
ci° l k× x,° bØ j° r tu s/,° c n*° Sÿ ri,° ji n;° p eMÿ ePÿ g°ÓØ g*° h tu s°Ó

lø.° v kÓø° g Lÿ n°ß d g\ ° h y m/,° ri° Sÿ mæu n°æu pu t°ä kÓø° p) k n l/.

,4,° v kÓø° m) nÑ k°Â± nÓi n°é gø° £þi £ái h* ÷ d° v ~ÿ r° r\° p lø £ái;° eSÿ w*° eSÿ ° w*.

° b nÓ) n°ß) nÑ k°Â± nÓi n°Ài £ái;° pu ni k :° p) r s°Ñ kxI x,° c n*° m) nÑ k/,° c n*° p Zÿu ju g/,° d kxI x° lø £ái;° t)° h) n n/,° s) k(° t m n/,° n si° w(x,° b) n*° p° d nÑ n n°ß ji n;° s t° k°/°° sP°Eh° ek et*° wu s° n°é) eRÿ° m £Ði° k hê £ n°Ói g° l n°æ eMÿ eM*ÿ° £Ù) k s*° v kÓø°,° w wu° k l nÓi r*° h nÓi k°ß° pU(w° p\° tø g,° r ri s°/°£þi £ái h* ÷ d° v ~ÿ r° r\° p lø £ái;° eSÿ w*° eSÿ w*° .° ri° Sÿ mæu n/ ÷ d° v ~ÿ r° m lø £ái;° £ y b°ä kÓø° p\° tø g,° r ri s°Ðo tu r n°ä kÓø° d p) t n/° k l nÓi r*° h nÓi k°æU jo° tÉø° s nÒi° l n°ÐË m n\° s) mã;° r ri s°Â± n s°Ù £Šu;° p d ÷ d° v ~ÿ r° l n°ãi j.° k p\° hu £Ði(° £ tu r*° p r m° }ÿ nÓi.

ew nÓ) n°ß ku d*° ku d*° w £u n n°æ eZÿo eK*ÿ° r\° pu r° s) k(° hø £ái;° pu ni k° w £u n n°ã el° p ru m n/,° pês n/,° b el° eG*ÿ°,° b el° p t nÑi £ n/,° b el° p s nÑ) k n/,° g) eA*ÿ° si mæ) n°ßi w;° p Z%ÿ k\$.° ey n\° w £u n n°Ù £u n n°æ eZÿo eK*ÿ° pu ni kø° k b) ci k*,° t ò(° k du lu ri n°À nÓi k°Ài p Cÿ r°° m pë n\° £ e£á n°Ài p Kÿ r° b nÓ) n°æ) r s°æ) j tø.° s l nÓi(Zÿ en,° Zÿ bÉ° n°É hø n° s du ru*° £ wi tø n°ßK(ÿ y° k du lu ri ° n°À nÓi k°ã° tu r*° b nÓ) n°æ £ Z(ÿ.

° s Sÿ mæu n°Ù £u n n°æu ni k° pu pu° t°Ð° K(ÿ y° ni n/,° r ri s°Ð° K(ÿ y° n*° hu p Cÿ r° b\$ si h° n°æ) k n l/° ey n\° w £u n n°æu ni k° k g) enÓo si n°É wu;° r\° £ s(° w £u n n/,° r ri s°Ð l nÓi r*° h nÓi° k°Ài p Cÿ r° b\$ si h° n°æ) k n l°ßø w;° j) j) g°á emã.° ey n\° w £u ° n n°Š en° k b) ci k*° en nÓ) n°É wu;° ° r\° £ s(° w £u n n/,° w nÓ;° £ e£á n°Ài p Cÿ r° b\$ si h° n°æ) k n l/.

,n,° p w £u n n°É\° pu r° s) k(.

° w £u n n°Š en° ew nÓ) n°É\° pu r° s) k(,° y dê n°Ù £u n n°æ lø £ái;° ÷ d° v ~ÿ r°° mi w;° w £u n n°æ eZÿo eK*ÿ° s en° lê n n/,° £ wi t°Š k\° ri °° wi yø n°É° wu;° m £Ði n°Šo mæu n°Š) r\° k g) enÓo si n°ßi w;° k b) ci k*° tø

eYÿ s n°É\° m) ci k*° w° £u n n°Š en° Sÿ mæu en°Ù nÓ) n°Š k\° ri yø n/,° ew nÓ) n°Ó ò(° w £u n n°æ lø £ái;° s en° w wu° k t £ê* ° £ nu tø n°æ £ nÑi k n°Àj t wi° p wi si k°Âø [Ð l,° mi° n k di° w° £u n n°æ lø £ái;° eR*ÿ° tø g,° p lø £ái;° sU(y ° hu t wi° p dß s n,° mi w;° b el° ku lÐj l°Àj t wi° p lø £ái;° r tu° g) eCE° sÙ r.

Mÿ nu° t°Ñ g\° s su r t n/,° hø nÑi k°ã) enÓo si n°Bi w;° m) ci k*° w £u° n n°Ð m(gê*° r\ :

,1,° w([,1974,° £) enÓo si n°Ù £u n n°ã el° p ru m n°Š en° k tø eb ni n°Ó ru° Wÿ xØø r° m g%.° t ru° Wÿ xØø r° pu ni k° ° m g) n;° r\° k el(° k £l n°é) eRÿ w n°æu r ° hø £ái;° pu ni k° r\° si si° k £l n°æ lø £ái;° sU(y ° hu t wi° p dß s n° s en° m £Ði n°æu ni kø.° s du ru*° Zÿ en,° w £u° n n°ã el° p ru m n°æu ni k° m j%° k wu;° Mÿ nu t°æ wi si k°Âø [Ð l,° r ri s°Ð w £u n°ß w lø° m j%° k el(° s k di° w £u n n°Š en° m £Ði n/. ° r\° w([,1974,° t ò(° k b) ci k*° w £u n n°ã el° p t nÑi £ n°Š en° g) n;° Zÿ en° ew nÓ) n°É\° w £u n n°ã el° eG*ÿ ° h g%° s en° m £Ði n/.° b el° p t nÑi £ n°Š en° k b) ci k*° d w) g°æu ni k,° k) ĩ bñ en° £ e£á en°Ño n/°kþ p ° h nÓj k°Ù £u n°Š en° Sÿ Aÿ r x.° wu s n°æu ni k,° r ri s°Ð g) enÓo si n°À nÓj k°Ù £u n n°Š en° £ e£á n°Ð) ĩ eb°Š*.

,2,° w([, 1980,° £) enÓo si n°æ lø £ái;° r tu° h yu° ej*o° g lu;° p lø £ái;° r tu° b gu s°ßo ° s°/° su b nÑ(,° p lø £ái;° r tu° g) eCE° s) r b d/,° p lø £ái;° r tu° b gu s°ßo s°/° p) tø £ n/,° p lø £ái;° r tu° g) eCE° p Zÿ ri k n/,° mi w;° p lø £ái;° r tu° g) eCE° Sÿ g r.

,3,° w([,1982,° k w £u n°æ lø £ái;° eR*ÿ° tø g° mi w;° p lø £ái;° sU(y ° hu t wi° p dß s n.° r ri s°Ð l nÓj r*° £Ù £u n°á) eA*ÿ° si mæ) n°Bi w;° m) ci k*° su mu(° ´u ci° s en° ew nÓ) n°É\° j) eRÿ w n/.

,4,° w([,1990,° £Ù £u n°æ° w ĩ g n°Öi ci.° d w) g°Ñj mu n/,° w £u n n°æu ni kø ew nÓ) n°É\° w £u n n°ã el° p t nÑi £ n°Àj t wi° b el° p Zé*ÿ° s en° m £Ði n°æu ni kø.

,5, ° w([,1993,° m) ci k*° w £u n n°ã el° eG*ÿ ° h g%,° Sÿ nÓj k n°Ð) ĩ bñ en° Sÿ mæu n°Ój du;° d w) g°Ñj mu n°Ù £u n n°ã el° eG*ÿ° pu ni kø °

- m g) n;° r\° w £u n n°ã el° eG*ÿ° h lø t°ßø w;° b el° ku lÐj l°š en° m £Ði n°æu ni kø. ° t ò(° d w) g°Ñi mu n/,° w £u ° n n°ã el° eG*ÿ° h lø t°ß g) n;° r\° b el°° p s nÑ) k n°é) eRÿ° m £Ðj, ° hø £ái;° pu ni k° r\° k el(° b el° pê s n°Àj t wi° r\° si si° k wu;° su mu(° ´ u ci.
- ,6,° w([,2000,° m) ci k*° p lø £ái;° r tu ° h yu° ej*o° g lu;° p lø £ái;° r tu° b gu s°Bo s/° p)) tø £ n/,° p lø° £ái;° r tu° b gu s°Bo ° s/° suu b nÑ(,° mi w;° p lø £ái;° r tu° g) eÆ° s) r b d/.° s en° k b) ci k* ° w nÓ;°° r\° w £u n n°š en° £ e£á n°Ó ru° mi w;° k) ĩ bñ en.
- ,7,° w([,2005,° £) enÓo si n°æ Z%ÿ k\$° pu r° mi w;° £Ù £u n°Ç xØø° b) nÓ(.° p w £u n n°æu ni kø° £ wi t°É\° r hø n° bud Ò,° w r° du ku t/,° pi n £á l°æ\° n) m/,° ´ °;° k s, ° ÷ °]k° p xØø t° p kx° g pu r n\° v ~ÿ r !1927\$,° t £á l°ß es hø, 13,° ju lø,2005,° tu(° pÉ si d° pu pu t°É\° r hø n°° eSÿ m,° w r° ku ni £ n/,° pi n £á l°Ðj tu s/, ° ÷°] k° ° eFÿ r° c kxu° dÙ r n\° v ~ÿ r !1927\$,° t £á l°ß es hø, 9, ° 3ekÓo b\$,2005.
- ,8,° s j) eRÿ n\° £Ù £u n°æu ni k,° ed ´ Á d ° t°/° et j ku l° mi w;° su b k°ÖËù°° Æ(m° t! q° £ tu r*° w nÓÛ n°š) em en°uçÿ w*° eSÿ w*,50,° Sÿ k/.° d w)°° g°æu ni k, ° w £u n n°Ñi ru*° pÉ si d° pu pu t°ß k s mê n/,° w wu° pÉ si d° pu pu t°Ù nÓ;,80,° p\$ es n/.° hø nÑi k°Ð kø r £ n°Ù £u n n/,° k l nÓj r*°° r\° w([,2010.° p tu t°Ð° hu ni £l n°Ó ò(,° d w) g°Ñi mu n°É\° pu r° s) k(° en nÓ) en°Ù nÓ) n°Ù° £u n n°Ç xØø° b) nÓ(.° p Z%ÿ k\$° s en° ew nÓ) n°Ù nÓ;° £ e£á n°Ù tu° k lø,° t) g)°;° Zÿ en° kø r*° l £Ðj* ° h em t\$.° r\° p m) d° l°Ù nÓ;° ew nÓ) n°Ù £u n n°ß ru p° pi l(.
- ,9,° w([,2010,° £) enÓo si n°Ù £u n n°ã el° p ru m n/,° p lø £ái;° su mu(° ´ u ci,° b el° pê s n/,°° mi w;° £p nÓj r*° £Ù £u n°æ Z%ÿ k\$.° p w £u n n°Ð k wi tø n°É\° r hø n° bud Ò° kþø eWÿ n°æ h*,° t £á l/,16,° ju ni,2010,° tu(° pÉ si d° pu pu t°É\° r hø n° bud Ò° ePÿ n°Ù tu gu nu*,° t £á l/, 22,° s) epÓ° mã\$, 2010.
- ,10,° w([, 2011,° £) enÓo si n°æ lø £ái;° p°]u cê n°Àj t wi° eb ji° tþ g° p y° s en° ew nÓ) n°É\° t) pi n\° Sÿ g r° si si° k) eLÿ d°æu r.°° p tu t°Ð° hu ni £l n/,° p ´ u cê n°Àj t wi° eb ji° tþ g° p y° pi n k°° g) n;° m l sÓi ÷ d°° v ~ÿ

r° r\° pu r° s) k(, ÷ d° v ~ÿ r° r\° pu r° d £l n°Ç ri k/, ° mi w; ÷ d° v ~ÿ r° r\° pu r° m kx n°/° ri° t tÐo l° epêo d l n°ßi w; ° ri° t tÐo l° £ m(° gê* ° ° hu p Cÿ r° £) nÓ) g°pø £ái;.

,11,° w([,2013,° £) enÓo si n°ã el° eG*ÿ ° h g%° l n°ã el° p t nÑi £ n°Ài t wi° b el° p Zé*ÿ.° p w £u n n°ã wi t°É\° r hø n° eSÿ m,° w r° kþ wu,° pU(x m° ´ ´ø;° k s, ÷ ´ k, 1935,° t £á l°ß es hø,22,° ju lø,2013,° tu(° pÉ si d° pu pu t°É\° r hø n° Á£á r w r° t mã",° pU(x m° ´ ´ø;° k n) m/, ÷ °] k, 1935,° t £á l°ß es hø,17,° ed es mã\$,2013.

,12,° w([,2015,° £Ù £u n°ã el° ku lÐi l°ßø w;° b el° eG*ÿ ° h lø t/.° p w £u n n°æu ni kø° £ wi t°É\° r hø n° eSÿ m° w r° su*° s*,° ´ ´ø;° k s,° p e£þ*° o° p\,° hø ´ k, 1937,° t £á l°ß es hø,6,° ju lø, 2015,° tu(° pÉ si d° pu pu t°É\° r hø n°] ni ´Ç r° w r° kÉ± lu t/,° pU(x m° ´ ´ø;° k tø g, ÷ ´ k,1937,° t £á l°ß es hø,29,° Águ sÓi s/,2015.

,13,° w([,2016,° £) enÓo si n°Ù £u n n°æ w ĩ g n°Öi ci.° £ wi t°ãÙ £u ° n°É\° r hø n° eSÿ m° w r° eTÿ lu,° ´ ´ø;° k s,° p e£þ*° o° p\,6, ÷ ´ k, 1938,° t £á l°ß es hø, 25,° ju lø,2016,° tu(° pÉ si d° pu pu t°É\° r hø n° wÉ sæ tø° w r° su*° s*,° tø ò m°Ö ´ø;° k eRÿ, ÷ ´ ° k, 1938,° t £á l°ß es hø,1,° s) epÓ mã\$,2016.

,14,° w([,2018,° £) enÓo si n°æ lø £ái;° r tu ° h yu° ej*° o° g lu;° p lø £ái;° r tu ° b gu s°ßo ° s°/° su b nÑ(,° p lø £ái;° r tu° b gu s°ßo s°/° p) tø £ n/,° p lø £ái;° r tu° g) eCE° s) r b d/,° p lø £ái;° sU(y ° hu t wi° p dß s n,° p lø £ái;° eR*ÿ° tø g, ° p lø £ái;° r tu° g) eCE° p Zÿ ri k n/,° p lø £ái;° r tu° g) eCE° Sÿ g r,° mi w;° m k ° s mên°æ lø £ái;° h ZÇÿ £ n/ ÷ d° v ~ÿ r.° p w £u n n°ã wi t°É\° r hø n° bud Ò° w r° l xÒ) p/,° pU(x m° ´ ´ø;° k lø m, ÷ ´ k, 1940,° t £á l°ß es hø,24,° 3 ekÓo b\$, 2018,° tu(° pÉ si d° pu pu ° t°É\° r hø n°] ni ´Ç r° w r° kÉ± lu t/,° ´ ´ø;° k s £,° pi n £á l°æ\,5, ÷ ´ k, 1940,° t £á l°ß es hø, 9,° ep° bÉ± w ri,2019.

° s(g;4,
 ° p ek l\,
 ° ° p eWÿ s/,1,
 ° p ek l\° r\° pu r° s) k(.

- ,1, ° t! q° p b\$ si h n° Ìi t wi° p £¯i k t n° æ tu t° Ð m(gê*, ° k° d bÑ b* ° eHÿ lø; ° d en° d en° j) eRÿ° m £Ði.
- ,2, ° v kÓø° p s £Ð) p n° Ð m(gê*°° n) eMÿ ni n° É hø n ° Á£á r° k si;.
- ,3, ° v kÓø° epêo d l n° Ì lø t° Ð m(gê*° n) eMÿ ni n° É hø n Á£á r° k pø eWÿ n° Ù± ku° pÉ £ã k t/.
- ,4, ° v kÓø° epêo d l n° Ì g%° k m(gê*° n) eMÿ ni n° É hø n ° Á£á r° k pø eWÿ n° Ù± ku° pÉ £ã k t/, ° ´ °; ° k p t/, ° k lø m, ° k n) m/, ° mi w; ° k° d ´, ° £ wi t° Š k\°° t £á° l° r wu; ° r\° pU(x m.
- ,5, ° kÉ m° ed ´° s en° cu nÓ k° k l yu° s) k r en° Â nÓ)° n° Ð d eDÿ s*° r wu; ° r\° pu r° s) k(.
- ,6, ° kÉ m ° hø sÓËø° s en° £ m) d l*° r; ° en nÓ) n° Ð d eDÿ s*° r wu; ° r\° pu r° s) k(.

- ,7,° kÉ m ° hø sÓĚø° s en° m du ew ° ° h n k°À lø t°Š du ru*° tø g*° ´ ´ø;;° en nÓ) n°Ñ eDÿ s°É wu;° r\° pu r° s) k(.
- ,8,° y dē sÓj n°Šo mæu n°Ói g*° ´ ´ø;° hu t wi° lø nÓ £ n/,° kÉ m ° hø sÓĚø° en nÓ) n°Đ d eDÿ s*° £ tu° ri ° n°À n k°À lø t°Šu su | m eZÿo eZÿo° hø° n/ § r\° p ò m h n°æu r.
- ,9,° kÉ m ° hø sÓĚø° en nÓ) n°Đ d eDÿ s*° £É ZÉ\ÿ° r\° pu r° s) k(° h nÓj k°É m°i t°B g mã h n/.° r m°i t°B £Ñ° k hø k) t°Àj t wi° £ eÉá n°Š Éáj l/.
- ,10,° r er° s en° Sÿ mæu n°B yu [° t) lu*° ´ ´ø;;° ey n\° j gø° k t £Đi l*° r\° h j%° m £Ñ° £ tu r*° v kÓø° mi enÓo n*° s du ru*° Zÿ en° r\° p lø Éáj;° r tu°° g) eĈ ° p Zÿ ri k n/.° v kÓø° mi enÓo n*° hø Éáj;° pu ni k : ° h j) £ n°æi £l t°À si kø,° s yu t°æ j) g n°À si kø,° s yu t°é pi tu Éá l°À si kø,° n si° Ĉ h(° h si kø,°° c n*° p Zÿ c ° k°À si kø,° tø p et°Đ l n° n/,°° b w*,°Ej,° s lø n n/,° s) k(° t m n/,° eKÿ m k°B l bP b/,° p £l r\,° t bu h n/,° p c n £ n/ | b es,° bu° w;;° p eM(ÿ,° g mã°,° m eKÿ §.

° ý° k× Mÿ° sÙ° mš, ý°° si dÒ° r sÓj° t t tÙ sÓj° sÙo Hÿ.°

- pu pu t/-



PURANA PURA SEKAR

DESA ADAT TEJAKULA



Disusun oleh:
Irena (020120010011) dan R. Gus. S. Yudha
Denpasar

UNIVERSITAS HINDU NEGERI
I GUSTI BAGUS SEKELOA
DENPASAR
2021

DAGING WEWACÉN

SARGAH I	ARAN PALEMAHAN, WEWIDANGAN LAN KRAMA	
Paos I	Palemahan lan Wewidangan Pura Sekar	1
Ha.	Kawéntenan Pura Sekar	1
Na.	Crita Ngwangun Pura Sekar	2
Ca.	Palingih ring Pura Sekar	4
Ra.	Sesuratan ring Pura Sekar	6
Paos II	Krama Pura Sekar	8
Ha.	Para Panglingsir sané Ngwangun Pura Sekar	8
Na.	Tata Krama Munggah miwah Mapamit Makrama	9
Ca.	Pakéling Jero Mangku, Jero Panyarikan, Palima, Jero Tapakan miwah Juru Sapuh Pura Sekar ri tatkala Mapamit	11
Ra.	Paiketan Pura Sekar majeng ring Subak miwah Désa Adat Téjakula.....	12
SARGAH II	PALINGGIH RING PURA SEKAR	
Paos I	Palingih ring Pura Sekar	14
Ha.	Dudonan Palingih Pura Sekar	14
Na.	Foto Palingih Pura Sekar	16
SARGAH III	BAKTI RING PURA SEKAR	
Paos I	Dudonan Pamargin Bakti ring Pura Sekar.....	29
Ha.	Bakti Pasangkepan.....	29
Na.	Upacara Piodalan Alit.....	30
Ca.	Upacara Ngusaba Nangluk Mrana	32
Ra.	Upacara Piodalan Ageng utawi Upacara Pacaruan Agung Nangluk Mrana	33
Ka.	Puncak Upacara Piodalan utawi Pengebek	42
Da.	Bakti Panglebar.....	45
Ta.	Bakti Mlayagin miwah Mutusang	46

Paos II	Dudonan Upacara Mecikang miwah Ngentosin	
	Palinggih ring Pura Sekar	48
Ha.	Upacara ri Sajeroning Mecikang Wangunan Palinggih	
	Ida Bhatara miwah Mecikang Wangunan Sané Lianan....	48
Na.	Pawangunan ring Pura Sekar	52
SARGAH IV	PAKÉLING	
Paos I	Pakéling Ring Pura Sekar	55
LELEPIHAN		

OM AWIGHAMASTU NAMA SIDEM

SARGAH I

ARAN PALEMAHAN, WEWIDANGAN LAN KRAMA

Paos I

Palemahan lan Wewidangan Pura Sekar

Ha. Kawéntenan Pura Sekar

Pura Sekar inggih punika silih tunggil pura dangka sané wénten ring Désa Adat Tėjakula. Pura puniki magenah ring Jalan Paya, Banjar Dinas Tegal Sumaga, Désa Tėjakula, Kecamatan Tėjakula, Kabupatén Buléléng. Pura sané magenah nampek ring segara puniki madué jimbar wewidangan kirang langkung 1.700 m². Tanah genah ngwangun Pura Sekar inggih punika tanah druén Désa Adat Tėjakula.

Pura puniki kasungsum olih krama pangempon akéhnyané 488 KK sané magenah ring dasa banjar dinas, ring wewidangan Désa Tėjakula, inggih punika:

1. Ring Banjar Dinas Suka Darma miwah Banjar Dinas Kelod akéhnyané 225 KK.
2. Ring Banjar Dinas Kanginan miwah Banjar Dinas Tegal Sumaga akéhnyané 106 KK.
3. Ring Banjar Dinas Kajanan miwah Banjar Dinas Antapura akéhnyané 64 KK.
4. Ring Banjar Dinas Tengah miwah Banjar Dinas Sila Darma akéhnyané 31 KK.
5. Ring Banjar Dinas Kawanan miwah Banjar Dinas Suci akéhnyané 62 KK.

Manut pangega Krama Désa Tėjakula, Pura Sekar pinaka silih tunggil pura dangka sané nénten wénten ring genah siosan, duaning ring pura puniki wénten palinggih ngaturang bakti ring Ida Bhatara Hindu, Ida Bhatara Cina, miwah Ida Bhatara Mekah. Pangega miwah kajantenan punika sampun wénten saking riin.

Lelintihan nanging Pura Sekar rauh mangkin durung prasida kapastikayang. Bukti-bukti sesuratan sané nyantenang indik kawéntenan pura durung kapanggih. Nanging, pura sané kaloktah pinih unik ring Désa Tėjakula puniki madué prasasti sané kasurat antuk daun lontar, sané nlatarang indik rahina becik ri sajeroning ngamargiang piodalan miwah piranti upakara sané patut katur ring linggih Ida Bhatara-bhatari sané malingga-malinggih ring Pura Sekar.

Manut pahan palihan pura ring Désa Adat Tėjakula, Pura Sekar ngranjing ring pura dangka sané kasungung olih krama pangempon. Nénten ngranjing ring pura kahyangan jagat. Indik kawéntenan Pura Sekar ring Désa adat Tėjakula kasuratang ring Purana Kahyangan Tiga Desa Adat Tejakula ring baga parhyangan, sané kasurat parhyangan utawi pura sané kasungung olih soang-soang krama pamaksan sané kabaos Pura Dangka inggih punika: 1. Pura Maksan, 2. Pura Dangin Carik, Pura Petanu, 3. Pura Kutu Manak, 4. Pura Tegal Mas, 5. Pura Sekar, 6. Pura Ratu Gedé Sambangan, 7. Pura Suci, 8. Pura Pingit. 9. Pura Bétél Tingal. 10. Pura Kayu Mas. 11. Pura Yéh Lalang, 12. Pura Gedong, 13. Pura Koang, 14. Pura Ratu Bagus, 15. Pura Sang Buda, miwah 16. Pura Sang Lé pang.

Wewidangan Pura Sekar nénten ketah sakadi pura-pura lianan, sané madué pah-pahan utama mandala, madia mandala, miwah nista mandala. Ring Pura Sekar wantah wénten utama mandala inggih punika panataran suci ring Pura Sekar.

Indik wates palemahan Pura Sekar, inggih punika:

1. Ring sisi kelod : margi.
2. Ring sisi kangin : telabah gedé.
3. Ring sisi kalér : tanah milik
4. Ring sisi kauh : Margi Paya

Na. Crita Ngwangun Pura Sekar

Sakadi sané sampun kawedarang ring ajeng, indik lelintihan nanging Pura Sekar rauh mangkin durung prasida kapanggih. Durung kapanggih bukti-bukti sesuratan sané nyantenang indik pawangunan pura miwah sapasira sané ngwangun Pura Sekar puniki. Yadiastun lelintihan Pura Sekar rauh

kamangkin durung kapanggihin pamastikannyané, nanging wénten crita sané katami saking para panglingsir sané katamiang saking riin rauh mangkin. Mawit saking crita sané katami punika, krama pinih ngega miwah nyantenang pinaka pangawit ngwangun Pura Sekar.

Indik ngwangun Pura Sekar kakawitin antuk crita sekadi puniki:

Duk riin wénten palabuhan pinih mageng ring panepi segara, inggih punika ring sisi kelod Pura Sekar. Duaning kahanannyané pinaka palabuhan, akéh kapal dagang sané malabuh irika. Kapal-kapal punika akéhan kapal-kapal saking dura negara. Transaksi ngadol miwah madolan nganutin sistem purup utawi barter mamargi antar.

Ring rahina sané becik, kacritayang wénten silih tunggil prau mageng akéh muat pari miwah sakancaning tamba. Prau punika malabuh duaning wénten tuduhan utawi uus. Olih krama désa daweg punika kawastanin prau bencah. Awak prau punika muat janma Cina sané madué geginan sodagar utawi pengusaha, janma Muslim utawi Islam sané madué kawagedan ring widang sastra, miwah janma malih asiki waged ring widang matetamban utawi usada.

Mangda prasida slamet rahayu, raris prau punika malabuh. Makasamian janma raris tedun, punika taler pari sané kabakta taler sami katedunang. Sampun usan nedunang pari, raris janma prau punika lunga ring silih tunggil genah jagi nangun yoga samadi. Kocap, genah sané kanggén nangun yoga samadi punika madué kahanan kasucian pinih becik pisan, asri miwah tanah sané wénten ring wewidangan punika pinih landuh. Raris ring genahé punika, janma prau punika ngawitin yoga samadi.

Nénten kauningin olih krama désa indik sapamargin janma prau punika matilar. Pastikannyané, janma prau punika sampun nénten wénten ring genah masamadi. Prau sané kalinggihin taler sampun nénten wénten ring palabuhan. Parindikan sané tawah punika, ngawinang manah krama désa pinih kagiat. Krama désa nyantenang miwah ngega, janma prau sané masamadi punika boya ja janma maya pada. Ipun kajantenang pinaka parupayan utawi pamurtian Ida Bhatara-bhatara sané micayang wara nugraha. Salanturnyané, pari sané sampun katilarin punika, kapah-pahang ring krama désa mangdané katandur.

Ngawit saking parindikan punika, metu pangega miwah kajantenan ring genah samadi para janma prau punika pinaka genah sané pinih suci. Taler sané malingga-malinggih ring genah punika wantah Ida para janma prau sané ngamargiang yoga samadi punika. Mawit saking indiké punika, krama désa ngawit ngaturang pangubakti ring genahé punika. Duaning nampek ring palabuhan, sakancaning kapal sané nglintang akéhan simpang malabuh. Raris para dagang dura negara sané praunyané malabuh irika taler ngaturang pangubakti nganutin pidabdab agama soang-soang, taler mawor ring krama désa. Wénten taler sané ngamargiang yoga samadi. Ketahnyané, pinunas pangaptin sané ngaturang pangubakti sering kadagingan kaicén wara nugraha olih Ida.

Salanturnyané, kacritayang indik pari sané kapah-pahang punika sesampuné katandur, metu landuh. Pikolih pamupon raris makéh. Parindikan punika nincapang pangega miwah kajantenan krama désa duaning pari sané

kapah-pahang punika wantah wara nugraha kahuripan pinih mageng, sané kapingayang ring Krama Désa Tékakula. Raris sayan nincap pangega krama désa sané kadulurin antuk ngaturang sembah bakti ngrastiti Ida Bhatara-bhatari.

Pinaka cihna subaktin krama désa ring Ida Bhatara-bhatari sané malingga-malinggih ring genah punika, raris kawangun palinggih. Indik wastan pura sané kawangun punika ngambil kasuksman saking krana “sekar” sané tegesnyané bunga. Bunga nlatarang indik kasucian, kaasrian, kalistuayuan, kalanduhan, miwah tresna asih. Duaning genah punika madué kahanan kasucian sané utama, asri, miwah wewidangan sané landuh, punika taler Ida Bhatara-bhatari sané malingga-malinggih ring genah punika pinih sidi, pinunas krama sering kapingayang waranugraha. Mawit saking punika, pura sané kawangun ring genah punika kawastanin Pura Sekar.

Ring panataran pura kawangun palinggih patpat inggih punika Palinggih Ratu Ayu Jong Galuh, pinaka palinggih utama. Ida Bhatari Ratu Ayu Jong Galuh kaprecayain pinaka pamurtian Déwi Sri inggih punika pinaka Déwi Padi. Indiké puniki mapaiketan ring pari sané kapingayang ring Krama Désa Tékakula, sesampuné katandur pari punika metu becik tur pinaka wit kahuripan. Sinaringan ring kawéntenan punika, taler kawangun Palinggih Ratu Bagus Mas Subandar, Palinggih Ratu Bagus Mas Petingan, miwah Palinggih Ratu Gedé Serabad. Taler kajangkepin antuk Palinggih Ratu Gedé Panyarikan miwah Palinggih Ratu Gedé Segara. Manut pangandikan para panglingsir, palinggih-palinggih sané kawangun punika nénten sekadi palinggih ring aab mangkin, nanging palinggih-palinggih sané kawangun duk punika marupa watu. Ri sajeroning panglimbakannyané, palinggih-palinggih punika kagentosing antuk wangunan taru sané wangunannyané kantun pepolosan utawi sadarana.

Manut pangandikan para panglingsir pura, duk riin pura puniki kasungsung olih Krama Subak Carik miwah Krama Désa Tékakula. Selanturnyané, ri sajeroning panglimbakan aab jagat, duaning akéh pakaryan-pakaryan subak miwah désa adat, raris indik ngétangang pura puniki kasukserahang ring Krama Pangempon Pura Sekar. Indiké punika sampun katlatarang pinih jenar ring palihan pangénter sang sané nanging pura.

Ca. Palinggih ring Pura Sekar

Ngawit ngwangun pura puniki katangiang petang palinggih utama.

Petang palinggih utama inggih punika:

1. Palinggih Ratu Ayu Jong Galuh

Ida Bhatari sané malinggih ring palinggih puniki wantah putri maprarai listuayu pisan, antuk rambut sané panjang. Wénten kajantenan Ratu Ayu wantah parupayan Dewi Sri utawi Dewi Padi sané micayang wara nugraha kalanduhan. Indiké punika prasida kabuktiang saking piranti upakara sané kaaturang, inggih punika akéhan ngaturang upakara nangluk mrana. Tetujon upakara nangluk mrana inggih punika nunas asung kreta wara nugrahan ring

Ida mangda pari sané katandur prasida metu becik miwah nénten keni sasab mrana. Upakara punika sering kabaos Ngusaba Nangluk Mrana, sané kamargiang nyabran purnama kasanga, inggih punika upakara saking Subak Carik sané matetujon nunas wara nugraha mangda pari sané sampun ngawit madaging (masanten) nénten keni mrana. Tios ring punika, ri tatkala upacara piodalan ring Pura Sekar, upakara sané kaaturang inggih punika bakti Pacaruan Agung Panangluk Mrana. Patut kauningin, duk riin sadurung warsa 1970 makasamian wewidangan ring Désa Tékakula kantun marupa sawah sané katandurin pari.

2. Palinggih Ratu Bagus Mas Subandar

Sané malinggih ring palinggih puniki maparab Ratu Bagus Mas Subandar utawi Déwa Rejeki miwah Ida Déwi Kwan Im utawi Déwi Welas Asih. Krama désa madué pangega, sané malinggih ring palinggih puniki wantah Ida Bhatara Cina. Ring palinggih puniki, krama ngaturang sembah bakti nunas asung kreta wara nugrahan Ida, mangda prasida mapikolih ri sajeroning mautsaha madolan miwah nunas mangda ngamolihang mreta. Pinaka bukti sané nyokong pangega krama désa ring palinggih Ida Bhatara Cina inggih punika wéntenyané makudang-kudang paninggalan miwah upakara sané kaaturang nganutin pamargin sakadi sané wénten ring Cina, minakadi:

1. Wénten busana Cina arangsukan sané kasungsum olih krama duk saking riin. Busana punika inggih punika topi, kuaca, celana, sepatu, kasna, cangklong, miwah make up sadarana.
2. Wénten kalih korsi goyang miwah méja.
3. Ri tatkala wénten upacara kajangkepin antuk lilin, kué, woh-wohan, lanjaran, manisan, miwah minyak wangi, taler nénten ngicalang piranti upakara manut pidabdab adat miwah tradisi ring Désa Tékakula.
4. Manut pangandikan para panglinsir, duk riin ri tatkala upacara piodalan, silih tunggil pangayah (sutri) sering kalinggihan tur mabaosan antuk basa Cina pinih waged pisan, sakéwanten ri

sajeroning kahuripan sarahina-rahina sutri punika nénten uning ring indik basa Cina punika.

Kawéntenan indik busana Cina arangsukan, korsi goyang, miwah méja sakadi (ring nomer 1 miwah nomer 2) sampun wénten duk riin, taler dados tetamian Ida Sasuhunan ring Pura Sekar.

3. Palinggih Ratu Bagus Mas Petingan

Sané malinggih ring palinggih puniki kajantenang Ida Bhatara sané pinih sisi ring widang usada utawi indik tamba. Duaning asapunika, krama ngaturang pangubakti ketahnyané nunas kaslamatan, mangda prasida kénak, miwah mangda sakancaning panyungkan sané nibénin gelis ical.

4. Palinggih Ratu Gedé Serabad

Manut pangandikan para panglinsir, Ratu Gedé Serabad (Ida Bhatara Mekah) waged ring widang sastra. Ri tatkala nglaksanayang upacara piodalan miwah upacara-upacara sané lianan, nénten kangkat ngaturang daging bawi. Ring palinggih puniki jagi katuran adéng, ulam banténg utawi godél, ulam kambing taler dados.

Tiosan ring petang palinggih utama punika, Pura Sekar taler kajangkepin antuk Palinggih Padmasana, Palinggih Kemulan, Palinggih Ratu Gedé Panyarikan, Palinggih Ratu Gedé Segara, miwah Balé Kulkul. Sajeroning panglimbakan aab jagat, palebahan Pura Sekar taler kajangkepin antuk wangunan tiosan, minakadi Balé Paruman Saka Roras, Balé Panjang utawi Balé Patandingan, Balé Kulkul, Balé Gong, miwah Pawaregan Suci. Ring pura puniki taler wénten Sumur Suci, toyannyané kanggén ri tatkala upacara piodalan, ri tatkala wénten pawangunan miwah sané lian-lianan.

Ra. Sesuratan ring Pura Sekar

Sampun kawedarang ring ajeng, rauh mangkin durung kapanggihin bukti-bukti sesuratan indik lelintihan ngwangun pura punika. Nanging, ring pura puniki kantun kasimpen silih tunggil paninggalan marupa prasasti antuk daun lontar. Prasati puniki wénten makudang-kudang lembar sané kasurat antuk aksara Bali. Daging prasasti puniki nlatarang indik rahina-rahina sané patut kanggén ri tatkala ngamargiang upacara piodalan miwah piranti upakara

sané patut kanggen ri tatkala upacara piodalan. Ring prasasti punika kasuratang sakadi puniki:

- 1.b. Om, Awignam astu namah swaha. Nihan awigna wikrama Paya, ri tatkala ngaturin, pajantenan, ya nékocap ring dina, A, Ka, warah Prangbakat, sakéng tanggal muang purnama, yan ring sasih kapat, kalima, mwan kanem, sasih ika né wenang marginin, mwan kadasa, gniraremang, pingit temen, Krama Paya keni ngrauhang ring Sedahan muang kelihan suba-
- 2.a. k, atep-atepang, sampunang temen, Ida wantah pingit pisan, yén sampun rarem sami, padumang saéteh-éteh, joh muang paek, né wenang alih, kambing, banténg, kidang, landak, klesih, bawi, marempah, mabangun urip, makatupang asiki, kalung tatiga, genep satingkahing bangun u-
- 2.b. rip, jajatah genep nem dasa nem né acekel, bikas solas, kambing mabayang-bayang, ébatan genep, cacahan dua likur, karangan kakalih. Banténg mabayang-bayang, cacahan dua likur, karangan kakalih, kidang ma-
- 3.a. guling, cacahan solas, karangan asiki. Landak maguling, cacahan solas karangan atanding. Kalesih maguling, cacahan solas, karangan atanding, ika pratékaning ébatan, aja tuna.

Tegesnyané:

- 1.b. Om Hyang Widhi, dumugi nénten wénten kapiambeng. Sapuniki kalandusan paridabdabé ring Krama Paya, ri tatkala ngaturin, kasinahan né kabaos ring rahina Anggara Kliwon, wuku Prangbakat, ngawit saking pananggal rauh purnama, yéning ring sasih kapat, kalima, miwah kanem sasih punika sané patut marginin, miwah sasih kadasa, patut paumang duaning piodalan Ida pingit pisan, Krama Paya patut ngrauhang ring Sedahan miwah Kelihan Subak.
- 2.a. Adung-adungang sampunang pisan lémpas, duaning Ida wantah pingit pisan, yén sampun adung utawi cumpu sami, raris pahpahang sekancannyané, joh miwah paek sané patut alih utawi rereh minakadi kambing, banténg, kidang, landak, klesih miwah bawi, marempah mabangun urip, maketupang asiki, kalung tetiga, genep satingkahing bangun
- 2.b. urip, jejatah genep nem dasa nem, sané acekel bikas solas, kambing mabayang-bayang, ébatan genep, cacahan dua likur, karangan kakalih. Banténg mabayang-bayang, cacahan dua likur, karangan kakalih.
- 3.a. Kidang maguling, cacahan solas, karangan asiki. Landak maguling, cacahan solas, karangan atanding. Klesih maguling, cacahan solas karangan atanding. Asapunika indik tata cara makarya ébatan, sampunang ngirangin.

Paos II

Krama Pura Sekar

Ha. Para Panglingsir sané Ngwangun Pura Sekar

Nlatarang indik para panglingsir sané nanging pura nénten prasida lémpas saking lelintihan pawangunan pura. Sakadi sané sampun kawedarang ring ajeng, indik lelintihan ngwangun Pura Sekar rauh mangkin durung kapanggihin. Duaning asapunika, para panglingsir sané ngwangun taler durung prasida kawedarang pastikannyané. Nanging, mawit saking pangandikan para panglingsir, pura puniki kawangun olih krama subak. Duk riin, makasamian pakaryan upakara miwah pawangunan kamargiang olih krama subak miwah krama désa.

Kasuén-suén, duaning gegawan krama subak miwah krama désa sayan ngakéhang, raris sapula-pali ring Pura Sekar kasukserahang ring Krama Pangempon Pura Sekar. Krama pangempon puniki mawit saking krama désa sané madué manah lascarya jagi kayun ngayah, yadian ring widang pawangunan, upacara, miwah sané lian-lianan. Makasamian pakaryan sané jagi kamargiang ring pura, pastika sampun sayaga nyanggra tur nglaksanayang.

Wénten makudang-kudang pangega sané ngawinang krama désa munggah dados krama pangempon ring Pura Sekar:

1. Éling ring angga mangda mrasidayang ngayah ring Ida Sesuunan sané malingga-malinggih ring Pura Sekar.
2. Sering nyumpena tangkil utawi ngaturang sembah bakti ring Pura sekar.
3. Sangkaning keni panyungkan, raris ipun matur maujar-ujar mangda prasida kénak. Sesampuné kénak, raris ipun munggah dados krama pangempon.
4. Masemaya manut pidabdab niskala (masesangi) yéning pinunas ipuné kadagingan, ipun jagi ngayah dados krama pangempon.
5. Nglanturang ayah-ayahan saking yayah réna miwah kakiang sané dumun dados krama pangempon. Bilih-bilih sampun séda, raris putra utawi putun ipuné sané nglanturang.

Sesampuné kasukserahang ring krama pangempon, raris kawangun dudonan prajuru sané madué gegawan soang-soang. Prajuru sané kawangun punika kantun rajeg rauh mangkin, inggih punika:

1. Saking kulawarga Jero Mangku Sekar pinaka Jero Mangku Pamomong Pura Sekar.
2. Saking kulawarga Nyoman Kerta Katra pinaka Panyarikan Pura Sekar.
3. Saking kulawarga Nengah Legawa Sinten pinaka palima.
4. Saking kulawarga Nengah Dengen Semen pinaka palima.
5. Saking kulawarga Madé Jaya Arta Samu pinaka palima.
6. Saking kulawarga Ketut Mertaya Pageh pinaka palima.
7. Saking kulawarga Ketut Kariasih Sonter pinaka palima.
8. Saking kulawarga Wayan Karang Datra pinaka palima.
9. Saking kulawarga Ketut Merti Sriwadi pinaka juru sapuh.
10. Gedé Surata Sarina pinaka juru sapuh, ngawit warsa 2000.
11. Gedé Budiarta Ica pinaka juru sapuh, ngawit warsa 2018.

Tiosan ring prajuru ring ajeng, ring Pura Sekar taler wénten pangayah jero tapakan inggih punika:

1. Jero Tapakan Asih, ngayah ngawit warsa 2006.
2. Jero Tapakan Luh Sulantari, ngayah ngawit warsa 2010.
3. Jero Tapakan Luh Ani, ngayah ngawit warsa 2011.

Na. Tata Krama Munggah miwah Mapamit Makrama

1. Tata Krama Munggah Krama Pangempon

Soang-soang Krama Désa Tékakula utawi krama dura désa, dados munggah makrama pinaka Krama Pangempon Pura Sekar, inggih punika:

1. Munggah makrama kamargiang ri tatkala upacara pasangkepan inggih punika nemonin Anggara Kliwon utawi Anggara Kasih ring Pura Sekar.
2. Patut nguningang ring Panyarikan Pura Sekar sadurung upacara kakawitin, duaning jagi kasuratang ring buku induk krama.
3. Yéning sané munggah makrama wau ngawitin, patut naur jinah cingkreman manut kaputusan pararem prajuru, nanging yéning sané munggah makrama nglanturang ayah-ayahan yayah réna sané sampun mapamit pinaka krama pangempon, nénten keni jinah cingkreman.
4. Ngaturang banten peras pejati pinaka piranti matur piuning ring Ida Bhatara, sané kaénter olih jero mangku. Pamarginnyané sapisanan ring upacara pasangkepan.

5. Panyarikan jagi nyurat ring pipil lontar miwah kasimpen ring jeroning kropak.
 6. Sesampun majanten dados krama pangempon, patut ngamiletin tata krama sané wénten ring Pura Sekar, minakadi:
 1. Ri tatkala nglaksanayang pawangunan, patut naur urunan pawangunan manut kaputusan pararem.
 2. Ri tatkala upacara piodalan, patut naur urunan piodalan manut kaputusan pararem.
 3. Patut ngaturang ayah ri tatkala wénten pakaryan ring Pura Sekar, yadian indik pawangunan miwah upacara.
 4. Patut nampi miwah nglaksanayang saya inggih punika saya banten, saya arah, saya piodalan, saya ébat miwah sané lianan.
 5. Sinarengan ring krama pangempon tiosan, patut ngawerdiang kasucian, karesikan, katreptian, kasukertan miwah kaasrian pura.
2. Tata Krama Mapamit Pinaka Krama Pangempon Ring Pura Sekar.
- Kawéntenan krama pangempon nénten prasida antuk mastikayang, duaning wénten sané mapamit pinaka Krama Pangempon Pura Sekar. Kawéntenan sané kabaosang inggih punika: sangkaning séda silih tunggil krama jangkepan (sané lanang utawi sané istri, miwah maka kalih sampun séda); sangkaning panyungkan, mawinan nénten mresidayang ngébékin sané patut laksanayang pinaka krama pangempon.
- Tata krama mapamit pinaka krama pangempon inggih punika:
1. Mapamit makrama kamargiang ri tatkala upacara pasangkepan, inggih punika nemonin rahina Anggara Kliwon utawi Anggara Kasih ring Pura Sekar.
 2. Nguningang ring Jero Panyarikan duaning jagi mapamit pinaka Krama Pangempon Pura Sekar. Raris nénten malih kaunggahang ring buku induk.
 3. Ngaturang banten peras pejati pinaka piranti matur piuning mapamit pinaka krama pangempon ring Ida Bhatara, sané kaénter olih jero mangku. Pamarginé sapisanan ring upacara pasangkepan.
 4. Panyarikan jagi ngambil pipil lontar krama sané mapamit punika ring jeroning kropak.

5. Sesampuné usan dados krama pangempon, nénten keni ayah-ayah malih ring Pura Sekar.

Ca. Pakéling Jero Mangku, Jero Panyarikan, Palima, Jero Tapakan miwah Juru Sapuh Pura Sekar ri tatkala Mapamit

Jero Mangku, Panyarikan, Palima, miwah Jero Tapakan Pura Sekar ri sajeroning kawentenan sané nénten keni antuk mastikayang, prasida mapamit ngaturang ayah. Sesampuné séda (maparagayan Déwa Hyang), pratisentanannyané patut ngamargiang upacara, inggih punika:

1. Jero Mangku

Jero mangku ngamargiang upacara ngantukang kawes ri tatkala upacara piodalan ring Pura Sekar. Upacara puniki prasida kamargiang yéning sang sané séda sampun ngamargiang upacara ngabén. Dudonan acara upacara ngantukang kawes inggih punika:

1. Upacara Piuning ring Sanggah Kemulan, antuk banten peras pejati. Sesampuné usan upacara piuning ring Sanggah Kemulan, kalanturang antuk upacara piuning ring Pura Dalem Kauh antuk banten peras pejati.
2. Upacara nunas ring palinggih Déwa Hyang antuk banten sorohan paneduh. Sesampun usan punika, raris mamargi ngiringang Déwa Hyang rauh ring Pura Sekar.
3. Rauh ring Pura Sekar, ngaturang banten piuning peras pejati, sapisanan ngaturang atos marupa beras, ketan, injin, bija ratus, ayam, bébék, pisang, klapa, daun pisang, saang, kar basa, bawi aukud, gendis, wédang, minyak goréng, miwah kué.
4. Upacara sané kaunggahang ring nomer 1, 2 miwah 3, nglaksanayang acara munggah canang ring rahina semeng rauh ring rahina siang.
5. Upacara nangkilang Déwa Hyang ring ajeng jagi nebengin bakti munggah canang antuk banten peras pejati. Upacara puniki kalaksanayang sapisanan ring bakti piodalan munggah canang sesampun malasti.
6. Upacara ngantukang kawes antuk banten sorohan ageng, suci, prayunan, suku pat, madaging sipatan. Upacara puniki kalaksanayang ri tatakala upacara pangebek piodalan katur.

7. Nangkilang Déwa Hyang ring ajeng antuk banten canang, ajengan pingit. Upacara puniki kalaksanayang sapisanan ring upacara panglebar piodalan.
8. Nangkilang Déwa Hyang ring ajeng nebengin bakti pamlayag miwah pamutus antuk banten peras pejati.
9. Déwa Hyang mapamit budal mawali kairingang rauh ring pamrajan. Rauh ring mrajan, ngaturang banten peras pejati, seléan, tipat lebheng matah, nasi warna, miwah bija ratus.

Wantah sekadi asapunika dudonan upacara ngantukang kawes. Patut kauningin, salami upacara ngantukang kawes mamargi, Déwa Hyang nyejer malinggih ring Pura Sekar, kakaryanang genah malinggih mangda nénten keni entéran Surya miwah sabeh. Nyabran rahina ngaturang wédang, sanganan, miwah rayunan putih kuning.

2. Jero Panyarikan

Jero Panyarikan, ngamargiang upacara ngantukang sengauk ri tatkala upacara piodalan ring Pura Sekar. Upacara puniki kalaksanayang, sesampuné sang sané séda ngamargiang upacara ngabén. Pabaktian upacara ngantukang sengauk pateh sekadi upacara ngantukang kawes. Punika taler dudonan upacarannyané.

3. Palima, Jero Tapakan, miwah Juru Sapuh

Palima, jero tapakan, miwah juru sapuh ngamargiang upacara piuning peras pejati ri tatkala upacara pasangkepan.

4. Jero mangku, jero panyarikan, miwah palima sesampuné mapamit ngayah, kalanturang olih pratisentanannyané.

Ra. Paiketan Pura Sekar majeng ring Subak miwah Désa Adat Téjakula

Pura Sekar majeng ring krama subak miwah krama Désa Adat Téjakula madué paiketan sané pinih rumaket. Wénten bukti sekala rauh mangkin kantong manggeh mamargi, inggih punika:

1. Nyabran ngamargiang upacara piodalan, krama pangempon patut nguningang ring Sedahan miwah Kelihan Subak. Indiké punika kasuratang ring prasasti sané kasungsung Krama Pura Sekar.

2. Ri tatkala upacara piodalan, Krama Subak miwah Krama Désa Adat Tékula ngaturang atos marupa beras, bawi aukud, saang, basa-basa, minyak goréng, gendis, wédang, miwah sané lianan. Tios ring punika, Krama Désa Adat Tékula taler ngaturang ayah.
3. Ri tatkala wénten pawangunan, Krama Subak miwah Krama Désa Adat Tékula taler sareng ngayah makarya miwah indik prabéannyané.

SARGAH II
PALINGGIH RING PURA SEKAR

Paos I
Palinggih ring Pura Sekar

Ha. Dudonan Palinggih Pura Sekar

Dudonan Palinggih Ring Pura Sekar

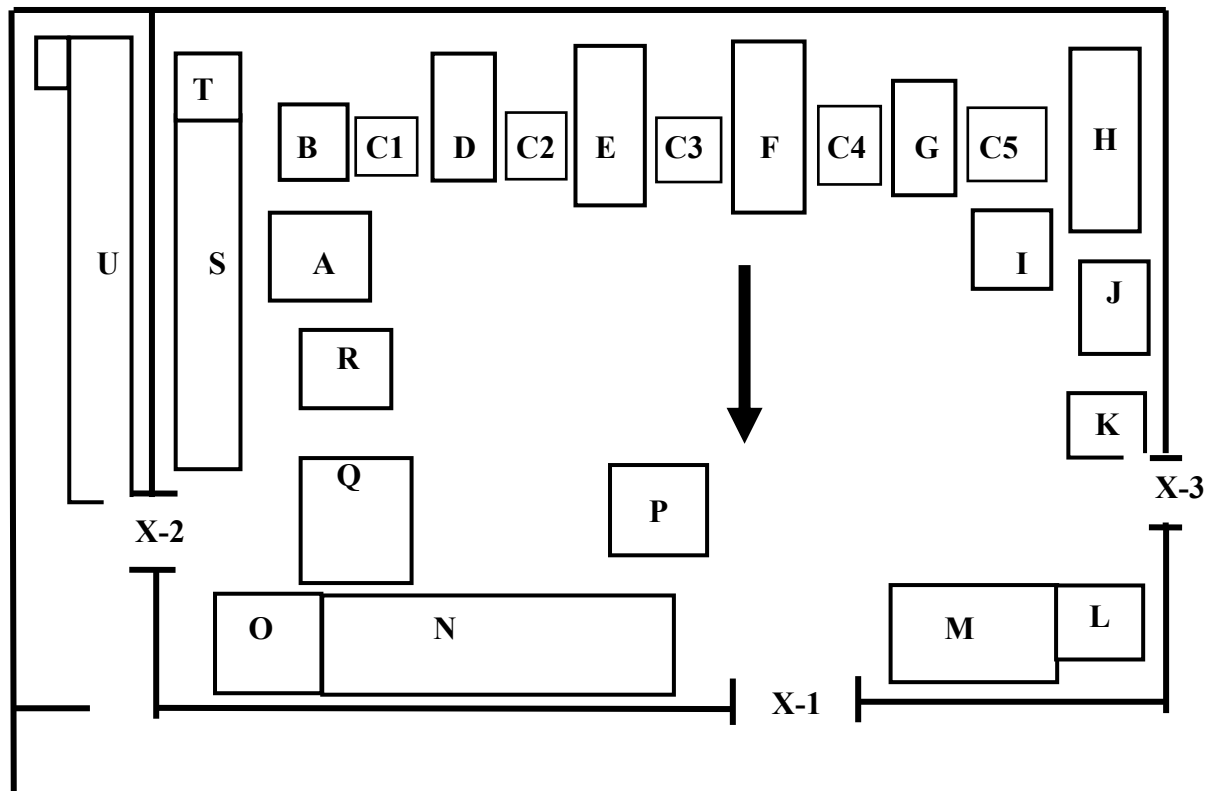

Katerangan:

1. A : Palinggih Kemulan utawi Rong Tiga
2. B : Surya utawi Padmasana
3. C1-C5 : Palinggih Ancangan Ida Bhatara
4. D : Palinggih Ratu Bagus Mas Petingan
5. E : Palinggih Ratu Bagus Mas Subandar
6. F : Palinggih Ratu Ayu Jong Galuh
7. G : Palinggih Ratu Gedé Serabad
8. H : Balé Pasandekan Jero Mangku
9. I : Sumur Suci

10. J : Balé Piasan
11. K : Palingih Ratu Gedé Panyarikan
12. L : Palingih ratu Gedé Suara
13. M : Balé Gong Alit
14. N : Balé Gong Gedé
15. O : Gedong Simpen
16. P : Palingih Ratu Gedé Segara
17. Q : Balé Paruman
18. R : Gedong Simpen
19. S : Balé Patandingan
20. T : Gedong Simpen
21. U : Pawaregan Suci
22. X-1 : Candi Bentar utawi Pamedal Agung
23. X-2 : Candi Pamedal Kangin
24. X-3 : Candi Pamedal Kauh

Na. Foto Palinggih Pura Sekar

Foto 1



Kamulan
Palinggih SangHyang Tiga Sakti

Foto 2



Padmasana
Palinggih Sang Hyang Luhuring Akasa

Foto 3



Palinggih Ancangan Ida Bhatara

Foto 4



Palinggih Ratu Bagus Mas Petingan

Foto 5



Palinggih Ancangan Ida Bhatara

Foto 6



Palinggih Ratu Bagus Mas Subandar

Foto 7



Palinggih Ancangan Ida Bhatara

Foto 8



Palinggih Ratu Ayu Jong Galuh

Foto 9



Palinggih Ancangan Ida Bhatara

Foto 10



Palinggih Ratu Gedé Serabad

Foto 11



Palingih Ancangan Ida Bhatara

Foto 12



Sumur Suci

Foto 13



Balé Piasan
Palinggih Ngias Ida Bhatara-bhatari

Foto 14



Palinggih Ratu Gedé Panyarikan

Foto 15



Balé Kulkul
Palingih Ratu Gedé Suara

Foto 16



Balé Gong Alit

Foto 17



Balé Gong Gedé miwah Gedong Simpen

Foto 18



Palinggih Ratu Gedé Segara

Foto 19



Balé Pamaruman
Palinggih Ida Bhatara Turun Kabéh

Foto 20



Gedong Simpen

Foto 21



Balé Patandingan miwah Gedong Simpen

Foto 22



Candi Bentar utawi Pamedal Agung

Foto 23



Candi Pamedal Kangin

Foto 24



Candi Pamedal Kauh

Foto 25



Pawaregan Suci

SARGAH III
BAKTI RING PURA SEKAR

Paos I

Dudonan Pamargin Bakti ring Pura Sekar

Ha. Bakti Pasangkepan

Bakti pasangkepan kamargiang nemonin rahina anggara kliwon utawai rahina anggara kasih, kirang langkung galah 16.00 wita. Taler dados kamargiang ring galah semeng, yéning wénten parindikan sané pinih mabuat pisan. Bakti sané katur ri tatkala pasangekapan inggih punika:

1. Banten sorohan inggih punika sorohan gedé (palinggih asiki, tipat kélanan, canang panyacak, genah tirta). Palinggih gedé, gantung-gantungan, canang pajegan, canang mendak, laklak, geti-geti, panerus, sayut pajegan kiwa tengen, sayut japitunggal kiwa tengen, sayut darsana kiwa tengen, sorohan adi guru, peras, tipat kélanan, lis gedé, pangiring, pabersihan, teenan, sekar taman, salinan, biji, pasepan, coblong, tabuhan, cané (wedak lekesan, samsam, temen, bunga pucuk), katur ring Ratu Gedé Suara lan ring kropak. Banten puniki kasoroh ring ajeng palinggih Ratu Ayu Jong Galuh.
2. Seléan inggih punika (ajengan pingit, sayut japitunggal asiki, sayut pajegan asiki, sayut darsana asiki, canang atanding, tipat kélanan, sekar taman, pangiring, ployoan lelima). Banten seléan puniki katur ring ajeng palinggih Ida Ratu Gedé Panyarikan.
3. Rarapan inggih punika kué (kué lapis, kué ku, kué mangkok utawi apem, kué bak pao, kué wajik utawi arang-arang). Woh-wohan (apel, jeruk, sangkis, anggur, manas, pir, puji, pisang raja utawi pisang sané lianan). Tebu panjangnyané tigang ruas kulitnyané kaicalang, raris kaiket antuk pita mawarni barak. Aiket madaging tebu tetiga utawi limang keleng. Lilin bang apasang, téh pait nénten madaging gendis telung cangkir, arak telung cangkir, manisan, jinah mas, dupa bang. Yéning jagi ngaturang inum-inuman miwah kué sané tiosan taler dados. Rarapan puniki katur ring ajeng palinggih Ratu Bagus Mas Subandar. Ring palinggih Ida Déwi Kwan Im nénten kalugra ngaturang arak miwah kué sané kakaryanin antuk ulam

miwah adéng. Yadiastun banten rarapan puniki marupa baktian saking Cina, nanging kajangkepin antuk banten manut sima dresta ring Désa Adat Tejakula. Punika taler indik tata cara ngaturang bakti, nganutin pidabdab kramaning sembah sekadi sané munggah ring daging-daging sastra agama Hindu.

Na. Upacara Piodalan Alit

Kamargiang nemonin rahina anggara kliwon wuku prangbakat. Rahina soré kirang langkung galah 14.00 wita ngamargiang:

1. Ngaturang Bakti Piuning

Ngaturang bakti piuning ring ajeng palinggih Ratu Ayu Jong Galuh. Bakti sané katur inggih punika peras pejati: daksina, peras, ajengan pingit, canang, tiapt kélanaan, pangiring, sekar taman, genah tirta, miwah bija.

2. Nunas tirta ring Béji

Nunas tirta ring Béji antuk bakti: canang mendak, panyujug, tapakan, tirta, bunga macem solas, pérak, seléan (ajengan pingit, sayut japitunggal asiki, sayut pajegan asiki, sayut darsana asiki, tipat kélanaan, canang daksina), pabersihan, teenan, sekar taman, salinan, bija, pasepan, coblong. Rauh ring pasucian Tlaga Paya, katur nasi warna, api takep ring jabaan Pura Sekar.

3. Bakti Sider

Ngaturang bakti sider ring palinggih Padmasana, palinggih Kemulan, palinggih Ratu Gedé Segara, miwah palinggih Ratu Gedé Penyarikan. Bakti sané katur inggih punika seléan: ajengan pingit, sayut japitunggal asiki, sayut pajegan asiki, sayut darsana asiki, canang, tipat kélanaan, daksina, sekar taman, miwah pangiring.

4. Bakti Piodalan Alit

Ring ajeng palinggih Ratu Ayu Jong Galuh, ngaturang bakti piodalan alit inggih punika:

1. Banten sorohan gedé, kapertama: pamunggal gedé, tipat kélanaan, canang panyacak, genah tirta. Palinggih gedé, gantung-gantungan, canang pajegan, canang mendak, laklak, geti-geti, panerus, panyejeg, pangambéan, canang nyacak lelima, suci masalaran, sayut pajegan kiwa tengen, sayut japitunggal kiwa tengen, sayut darsana kiwa

- tengen, sorohan adi guru, peras, tipat kélanan, lis gedé, perang-perang (coblong sané masaput don madaging paketis perang-perang). Guling bébék, ulun guling, pangiring, pabersihan, teenan, sekar taman, salinan, bija, pasepan cobolong, tabuhan, miwah taksu.
2. Banten sorohan gedé, kaping kalih: pamungguh gedé, tipat kélanan, canang panyacak, genah tirta. Palinggih gedé, gantung-gantungan, canang pajegan, canang mendak, laklak, geti-geti, panerus, panyejeg, pangambéan, canang nyacak lelima, prayunan, sayut pajegan kiwa tengen, sayut japitunggal kiwa tengen, sayut darsana kiwa tengen, sorohan adi guru, peras, tipat kélanan, lis gedé, perang-perang (coblong sane masaput don madaging paketis), pangiring, pabersihan, teenan, sekar taman, salinan, bija, pasepan coblong, tabuhan, tapakan, tirta ring soang-soang palinggih, miwah taksu. Banten prayunan katur ring Palinggih Kemulan, Palinggih Padmasana, Palinggih Ratu Ayu Jong Galuh, Palinggih Ratu Bagus Mas Subandar, Palinggih Ratu Bagus Mas Petingan, miwah Palinggih Ratu Gedé Serabad.
 3. Banten sangkepan piodalan alit, inggih punika sorohan alit gedé: (pamungguh gedé, tipat kélanan, canang panyacak, genah tirta). Palinggih gedé, gantung-gantungan, canang pajegan, canang mendak, laklak, geti-geti, panerus, sayut pajegan kiwa tengen, sayut japitunggal kiwa tengen, sayut darsana kiwa tengen, sorohan adi guru, peras, tipat kélanan, lis gedé, pangiring, pabersihan, teenan, sekar taman, salinan, bija, pasepan, coblong, cané (wedak, lekesan, samsam, don temen, bunga pucuk), ajengan pingit, tabuhan miwah taksu.
 4. Rarapan. Banten rarapan katur ring palinggih Ratu Bagus Mas Subandar, inggih punika:
 1. Samsing rateng, banten rarapan puniki kakaryanin antuk ulam ayam aukud raris kalablab, ulam bawi malablab, adéng bébék malablab abungkul, tasik, pisang raja aijas, manas abungkul, tebu aiket sané dagingnganyé tetelu utawi limang katih. Kajangkepin antuk téh pait telung cangkir, arak telung cangkir, toya, sanganan, manisan, woh-wohan minakadi jeruk, sangkis, anggur, apel, pir

miwah who-wohan lianan sané madui, taler kajangkepin antuk jinah mas. Banten puniki katur ring ajeng palinggih Ratu Bagus Mas Subandar.

2. Samsing matah, banten rarapan inggih punika: ulam ayam matah, ulam daging bawi matah, adéng itik matah abungkul, rah bawi utawi rah ayam, pisang raja, manas abungkul, tebu aiket sané dagingnyané telung keleng, kué-kué, téh pait telung cangkir, miwah manisan. Banten puniki katur ring ajeng ancangan Ida Ratu Bagus Mas Subandar inggih punika ring arca macan.
3. Kué-kué minakadi kué lapis, kué ku, kué mangkok utawi apem, kué bak pao, kué wajik utawi arang-arang. Woh-wohan (apel, jeruk, sangkis, anggur, manas, pir, puji). Lilin bang apasang, téh pait nénten madaging gendis telung cangkir, arak telung cangkir, toya, manisan, jinah mas, dupa bang. Yéning jagi ngaturang kué sané lianan taler dados. Banten rarapan puniki katur ring ajeng Palinggih Ratu Bagus Mas Subandar.
4. Banten rarapan sané katur ring Palinggih Ida Déwi Kwan Im inggih punika kué, minakadi kué lapis, kué ku, kué mangkok utawi apem, kué bak pao, kué wajik utawi arang-arang. Woh-wohan (apel, jeruk, sangkis, anggur, nenas, pir, puji). Lilin bang apasang, téh pait nénten madaging gendis telung cangkir, manisan, jinah mas, dupa bang. Yéning jagi ngaturang kué sané lianan taler dados. Nénten dados ngaturang kué sané kakaryanin antuk ulam miwah adéng.
5. Ngaturang sekar minakadi sekar melati, teratai, margot, miwah sané lianan.

Ca. Upacara Ngusaba Nangluk Mrana

Upacara Ngusaba Nangluk Mrana kamargiang olih Krama Subak Carik Sri Darma Tirta nemonin rahina purnama kasanga. Pabaktian sané katur inggih punika: prayunan, masalaran, sayut sroja lanang istri, sorohan gedé (pamungguh gedé, tipat kélanan, canang panyacak, genah tirta). Palinggih

gedé, gantung-gantungan, canang pajegan, canang mendak, laklak, geti-geti, panerus, panyejeg, pangambéan, canang panyacak lelima, sayut japitunggal kiwa tengen, sayut pajegan kiwa tengen, sayut darsana kiwa tengen, sorohan adi guru, peras, tipat kélanan, lis gedé, ulun guling, bersihan, teenan, salinan, sekar taman, bija, pasepan, coblong, pangiring, tabuhan, bija ratus, guling suku pat, clekosan pamupug, nasi solas, clekosan lawar solas, tapakan, tirta, sekar macem solas, madaging pérak.

Ra. Upacara Piodalan Ageng utawi Upacara Pacaruan Agung Nangluk Mrana

Upacara puniki kamargiang manut déwasa ayu sané kasuratang ring prasasti, inggih punika nemonin rahina anggara kliwon wuku prangbakat, sasih kapat, kalima, kanem, miwah kadasa, ngawit saking tanggal rauh ring purnama. Duaning sekadi asapunika kasuratang ring prasasti, majanten upacara piodalan ageng pacaruan nangluk mrana nénten kamargiang nyabran warsa. Sadurung upacara kamargiang, prajuru pura jagi ngrauhang indik piodalan majeng ring Sedahan miwah Kelihan Subak.

Upacara Piodalan Ageng utawi Upacara Pacaruan Agung Nangluk Mrana nganggén piranti sané jangkep manut sekadi sesuratan prasasti. Upacara Pacaruan Agung Nangluk Mrana, kapertama kamargiang warsa 2000. Upacara piodalan ring warsa 2000 sampun kategepin antuk kidang, landak miwah klesih. Sadurung punika, upacara piodalan wantah nganggén bawi, banténg, kambing, ayam miwah itik.

Dudonan Upacara Pacaruan Agung Nangluk Mrana inggih punika:

1. Bakti Piuning

Nem rahina utawi pitung rahina sadurung ngamargiang piodalan, ngamargiang bakti piuning antuk pabaktian: daksina, peras, ajengan pingit, canang, tipat kélanan, pangiring, sekar taman, salinan, bija, tapakan, tirta, taksu jero mangku miwah tapakan. Usan punika raris makarya taring miwah makarya asagan utawi balé banten.

2. Mungkah Karya

Rahina semeng galah 06.00 wita, parjuru, saya (kasinoman), miwah krama tedun ring pura. Pabaktian mungkah karya inggih punika: peras, pejati, caru éka sata ayam brumbun, cacahan telung dasa telu, ring sanggah cucuk

madaging don tlujungan, lamak, bungbung cangkling madaging tuak arak, gantung-gantungan, mungguh daksina, ajengan pingit, tapakan, miwah tirta. Ring sor mungguh: sengkui manut cacahan, bayuhan, pakeem, tabuhan, nasi warna, tipat matah, bangkal barong, pangkonan, nasi bulan matanai, nasi wong-wongan, karuntutin ajengan pingit, sayut pajegan asiki, sayut japitunggal asiki, sayut darsana asiki, tipat kélanan, suci laksana, bersihan, biakaonan, salinan, teenan, tirta tabah, toya segara, toya klungah, sekar taman, segehan manca warna, api takep, prakpak, sampat, bangkrak, tulud, kukul, miwah panimpug. Nglantur ngamargiang bakti pangartian utawi panganyar miwah piuning mayu-ayu.

3. Bakti Pangartian

Bakti pangartian wénten kakalih inggih punika bakti pangartian ring ajeng palinggih miwah bakti panganyar tapini ring patakson tukang. Sesampuné bakti pangartian katur, wau ngawitin nyangkepeng piranti upakara, mangda upacara mamagri antar. Prajuru pura ngwangun panitia sané kawastanin saya utawi kasinoman. Saya (kasinoman) wénten kakalih, inggih punika saya tunggu miwah saya basé. Saya tunggu madué gegawan ring prantenan miwah saya basé madué gegawan nyayagaang piranti upakara. Indik pah-pahan gegawan sané dados saya, kapah manut palihan pakaryan. Ketahnyané, saya tunggu katah ipun kedikan yéning imbaang ring saya basé. Sané dados saya puniki nyabran upacara piodalan magentos.

4. Bakti Panganyar

Sadurung ngraja bakti, maratengan, ngias, mareresik, miwah sané lian-lianan, kadulurin antuk ngaturang bakti panganyar. Bakti panganyar inggih punika: seléan, palinggih, canang pajegan, ajengan pingit, gantung-gantungan, sayut japitunggal asiki, sayut pajegan asiki, sayut darsana asiki, taksu ring palinggih asiki, tipat kélanan, canang, popolan solas, ployoan solas, pabersihan, teenan, salinan, bija, pasepan, coblong, sekar taman, sanganan, pacanangan, wédang, miwah lanjaran. Bakti panganyar katur ring ajeng palinggih, miwah ring patakson jero tukang banten.

5. Bakti Mungguh Canang.

Sarahina sadurung Upacara Pacaruan Agung Nangluk Mrana, kamargiang bakti munggah canang. Dudonan bakti munggah canang inggih punika:

1. Kirang langkung galah 06.00 wita, ngaturang bakti panganyar.
2. Ngadegang pénjor akéhnyané petang pénjor. Ring banten panggungan ngadegang pénjor kakalih, ring pamedal agung ngadegang pénjor asiki, miwah ring pamedal kauh ngadegang pénjor asiki.
3. Upacara Bersihan Panyeeb. Upacara bersihan panyeeb kamargiang sesampuné makasamian upakara miwah piranti upakara kasayagayang. Bakti sané katur inggih punika: sorohan gedé (pamungguh gedé, tipat kélanan, canang panyacak, genah tirta), palinggih gedé, gantung-gantungan, canang pajegan, canang mendak, laklak, geti-geti, panerus, panyejeg, pangambéan, sayut pajegan kiwa tengen, sayut japi tunggal kiwa tengen, sayut darsana kiwa tengen, sorohan adi guru, peras, tipat kélanan, lis gedé, pangiring, pabersihan, teenan, sekar taman, salinan, bija, pasepan, coblong, tabuhan. Sorohan alit (pamungghanyané ajengan pingit, canang panyacak tetiga, genah tirta). Palinggih alit, canang pajegan madaging canang pangraos, sayut pajegan kiwa tengen, sayut japi tunggal kiwa tengen, sayut darsana kiwa tengen, sorohan adi guru, peras, tipat kélanan, perang-perang (coblong sané makaput don madaging paketis), parebuan (coblong sané madaging paketis don kayu), galaan linggihan, kala sepetan, sayut pengalang-alang (peras pandan madui asiki, tumpeng injin kakalih, pitik samululung, sampian siap, don andong gadang, tumpeng barak, ayam magoréng), wakul madaging canang, sambuk akupak macelek kawangén, jinah bolong solas kéténg, santun madaging beras ketan injin, gerang, tinggkih, nyuh, madaging jinah bolong solas kéténg, sampian panyungsung, paon-paonan, payuk, pabersihan (toya tabah, toya tasik, toya klungah), biakaon (don pucuk, don intaran, tingkih, kunyit, areng, gebogan nasi abu, madaging taluh siap bali matatakan pamuugan, sabun, sabet, bangkrak tulud, sepi, ilih, linting, sibuh pepek, kukusan muncuknyané madaging jinah solas kéténg, teenan, sekar taman, lis alit, salinan, pasepan, coblong miwah bija).

Sekadi sané kawedarang ring ajeng, upacara bersihan panyeeb kalaksanayang sesampuné makasamian piranti upakara utawi pabaktian sané jagi katur, sampun usan kasayagayang.

6. Bakti Sané Katur Ring Soang-Soang Palinggih

1. Ring Palinggih Surya. Pabaktian: munggah suci bébék asoroh, tapakan, tirta, prayunan, maguling bébék putih.
2. Ring Palinggih Kamulan. Pabaktian: munggah suci bébék kalih soroh, suci sari asoroh, tapakan, tirta, miwah prayunan.
3. Ring Palinggih Ratu Bagus Mas Petingan. Pabaktian: munggah suci bébék asoroh, tapakan, tirta, miwah prayunan.
4. Ring Palinggih Ratu Bagus Mas Subandar. Pabaktian: munggah suci bébék asoroh, suci sari asoroh, tapakan, tirta, prayunan, tapakan Ida Bhatara mawadah dulang, miwah jrimpen pajegan kakalih.
5. Ring Palinggih Ratu Ayu Jong Galuh. Pabaktian: munggah suci bébék asoroh, suci sari asoroh, prayunan, tapakan, tirta, tapakan Ida Bhatara mawadah dulang, miwah jrimpen pajegan kakalih.
6. Ring Palinggih Ratu Gedé Serabad. Pabaktian: munggah suci bébék asoroh, prayunan, tapakan miwah tirta.
7. Ring Sumur Suci. Pabaktian: munggah suci bébék asoroh, tapakan miwah tirta.
8. Ring Piasan. Pabaktian: munggah suci bébék asoroh, tapakan miwah tirta
9. Ring Palinggih Ratu Gedé Penyarikan. Pabaktian: munggah suci bébék asoroh, tapakan miwah tirta
10. Ring Paliinggih Ratu Gedé Segara. Pabaktian: munggah suci bébék asoroh, tapakan miwah tirta.
11. Ring Paruman. Pabaktian: munggah suci bébék asoroh.
12. Ring réncangan Ida, akéhnyané limang réncangan. Pabaktian: munggah suci laksana asiki, miwah ajengan pingit asiki.
13. Ring Sangar Tiga. Pabaktian: munggah suci bébék kalih soroh, suci sari asoroh, prayunan asiki, banten gana asiki, tapakan, tirta, banten asoroh alit gedé, peji, miwah angdudu.

14. Bakti Panggungan Kangin. Pabaktian: sayut agung, tutuan asiki, salaran ayam putih asiki, suci limang soroh (suci bébék tigang soroh, suci sari kalih soroh), jrimpen pajegan, jepitan kiwa tengen, munggah saté telung katih (saté sepit gunting, saté kacu, saté kakuung), banten gedong-gedongan (gedong pedati, gedong taman, lan gedong sari), pamungguh, palinggih, canang pajegan, munggah canang mendak, laklak, geti-geti, panerus, panyejeg, pangambéan lelima, canang lelima, sayut pajegan kiwa tengen, sayut japi tunggal kiwa tengen, sayut darsana kiwa tengen, sorohan adi guru, peras, tipat kélanan, tumpeng wayang-wayangan (tumpeng surya majinah bolong patbelas kéténg, tumpeng méru majinah bolong nembelas kéténg, karuntutin tumpeng alit akutus, tumpeng gedong majinah bolong roras kéténg, tumpeng jan majinah bolong kutus kéténg, tumpeng lawangan majinah bolong telulas kéténg, karuntutin tumpeng alit pitulas), perang-perang, parebuan, lis gedé, pabersihan, salinan, teenan, sekar taman, bija, pasepan, coblong, tabuhan, tébog kiwa tengen, munggah bakaran, bebangkit maguling bébék belang kalung majinah bolong sia kéténg, madaging ulun guling, pangideran lelima, munggah ayam asiki, seléan, suci laksana, bija ratus, tadah munggah ayam asiki, galaan munggah ayam asiki, kawes putih selem, munggah seléan (kawes putih telung dasa telu, canang pamupug pitulas, kawes selem telung dasa telu, canang pamupug nembelas, pamupug ratengan nuut kawes, sané putih saté asem, sané selem saté lembat), karuntutin sayut rah déwa, sayut manik sakecap, sayut bulan, sayut matanai, sayut sapuh, sayut nyumbah, sayut lumbung, sayut sudamala, sayut bangkal barong, sayut tumpeng méru, sayut panyapsap, maulam dulang sawu magenah ring tengah-tengah kawes, kaapit antuk saté pajegan kiwa tengen, pénjor, gelar sanga, munggah tapakan, tirta, (nganggén ayam telulas ukud, tiosan ring peras miwah suci).
15. Bakti Panggungan Kauh. Baktinnyané inggih punika: sayut agung, tutuan, salaran asiki, ayam putih asiki, suci tigang soroh (suci bébék kalih soroh, suci sari asoroh), jrimpen pajengan kiwa tengen, jrimpen

jepitan kiwa tengen, mungguh saté telung katih (saté jepit gunting, saté kacu, saté kakuung), gedong-gedongan (gedong pedati, gedong taman, lan gedong sari), pamungguh, palinggih, canang pajegan, mungguh canang mendak, laklak, geti-geti, muwang panerus, panyejeg, pangambéan lelima, canang lelima, sayut pajegan kiwa tengen, sayut japitunggal kiwa tengen, sayut darsana kiwa tengen, sorohan adi guru, peras, tipat kélanan, tumpeng wayang-wayangan (tumpeng méru, tumpeng gedong, tumpeng lawangan sami majinah bolong solas kéténg, karuntutin tumpeng alit akutus), perang-perang, parebuan, lis gedé, pabersihan, salinan, teenan, sekar taman, biji, pasepan coblong, tabuhan, tébog kiwa tengen, mungguh bakaran, bebangkit maguling bébék makalung jinah bolong sia kéténg, madaging ulun guling, pangideran lima, mungguh ayam asiki, seléan, suci laksana, biji ratus, tadah mungguh ayam asiki, galaan mungguh ayam asiki, kawes putih selem, mungguh seléan (kawes putih solas, canang pamupug solas, kawes selem solas canang pemupug solas), pamupug ratengan nuut kawes, urab-uraban barak putih, jeruk madaging urutan maulam guling bawi, ulun guling makalung solas kéténg bolong, magenah ring tengah-tengah kawes, pajegang kiwa tengen, pénjor, gelar sanga, bebalung, tulang kepet, balung gegending, gugung acakep, kawisan, karangan, saté asem saté lambat lebeng matah asibak, mungguh tapakan, tirta, nganggén ayam telulas ukud (tios ring ayam peras miwah suci), kidang, klesih, landak maguling sami ngamong bebangkit, suci bébék, tadah, seléan, miwah panuusan.

16. Bakti sulur agung. Baktinnyané inggih punika: prayunan, tapakan, tirta, suci bébék asoroh, sorohan gedé alit, pamungguh, palinggih, gantung-gantungan, canang pajegan, canang lelima, sayut pajegan kiwa tengen, sayut japitunggal kiwa tengen, sayut darsana kiwa tengen, sorohan adi guru, peras, tipat akélan, perang-perang, pabersihan, teenan, pasepan coblong, salinan, sekar taman, biji, lis gedé, tabuhan, banten santun agung mawadah sok (beras dasa catu, taluh bébék adasa, ketan injin dasa kojong, tingkih dasa besik, sampian kojong adasa, panyungsung

adasa, gula bali adasa, gerang adasa, jinah bolong dasa kéténg, benang tukelan adasa, gantung-gantungan apasang, peji, miwah angududu.

17. Bakti ring Ratu Gedé Suara. Baktinnyané: munggah bakti aselé madaging pajegan.
18. Bakti ring Pawarwgan. Baktinnyané: munggah seléan, miwah jit kukusan.
19. Bakti ring Lebu Kelod miwah ring Lebu Kauh. Baktinnyané: munggah palinggih, seléan maruntutan pajegan, gantung-gantungan, lamak, teenan, sekar taman, salinan, pasepan miwah coblong.
20. Punjung. Banten punjung katur ring Palinggih Ratu Bagus Mas Subandar, inggih punika:
 1. Samsing rateng, banten rarapan puniki kakaryanin antuk ulam ayam aukud raris kalablab, ulam bawi malablab, adéng bébék malablab abungkul, tasik, pisang raja aijas, manas abungkul, tebu aiket sané dagingnganyé tetelu utawi limang katih. Banten puniki katur ring ajeng palinggih Ratu Bagus Mas Subandar.
 2. Samsing matah, banten rarapan inggih punika: ulam ayam matah, ulam daging bawi matah, adéng itik matah abungkul, rah bawi utawi rah ayam, pisang raja, manas abungkul, tebu aiket sané dagingnyané telung keleng, kué-kué, téh pait telung cangkir, miwah manisan. Banten puniki katur ring ajeng ancangan Ida Ratu Bagus Mas Subandar inggih punika ring arca macan.
 3. Kué-kué (kué lapis, kué ku, kué mangkok utawi apem, kué bak pao, kué wajik utawi arang-arang). Woh-wohan (apel, jeruk, sangkis, anggur, manas, pir, puji). Lilin barak apasang, téh pait nénten madaging gendis telung cangkir, arak telung cangkir, toya, manisan, jinah mas, dupa barak. Yéning jagi ngaturang inuman miwah kué sané tiosan taler dados.
 4. Banten punjung sané katur ring palinggih Déwi Kwan Im inggih punika: Kué-kué (kué lapis, kué ku, kué mangkok utawi apem, kué bak pao, kué wajik utawi arang-arang). Woh-wohan (apel, jeruk, sangkis, anggur, manas, pir, puji). Lilin barak apasang, téh pait

nénten madaging gendis telung cangkir, manisan, jinah mas, dupa barak. Yéning jagi ngaturang inum-inuman miwah kué sané tiosan taler dados. Arak miwah kué-kué sané madaging ulam, lan adeng nénten dados kaaturang ring palinggih Déwi Kwam Im.

5. Sekar, minakadi: mawar, melati, teratai, margot, miwah sané lian-liaan.
6. Segehan: samsing matah, téh pait telung cangkir, arak telung cangkir, rah bawi utawi rah ayam acangkir, buah, tebu telung katih tur kaiket antuk pita barak, manisan, miwah canang sari.

7. Ngamargiang Bakti Panuek

Bakti panuek utawi banten panunas tirta pajenengan keris. Baktinnyané: peras pejati, taksu, tapakan, tirta, miwah sangku. Usan bakti katur, raris godél katuek kanggén caru.

8. Bakti Pangulem Munggah Canang

Ngamargiang banten pangulem munggah canang ring Prajuru Désa Adat Téjakula, Kelian Subak, Sedahan, Pecalang, Prajuru Pura Dangka, Prajuru miwah Jero Tapakan Pura Sekar, Jero Mangku Dadia, miwah Peradah. Banten taksu munggah canang ring Jero Mangku Kahyangan Tiga miwah Jero Mangku Pura Dangka.

9. Mébat

Ri tatkala mébat, prajuru, saya, krama miwah makasamian pangayah nyayagaang piranti upakara ulam bawi, jagi kanggén makarya saté macem solas (saté lambat, saté asem, saté banténgan, saté kuung, saté sepit gunting, saté lawang, saté apit babi, saté iga, saté letlet, saté kacu, saté calon). Soang-soang soroh saté akéhnyané nemdasa nem. Kawisan, karangan munggah ring palinggih, patakson jero tukang banten, pawaregan, balé paruman, balé gong, gedong simpen, lapan, pasucian, miwah palinggih-palinggih ring jaba pura. Kalanturang antuk ngaturang bakti ring pretiwi ring madia mandala, sané kaénter olih jero mangku. Baktinnyané inggih punika seléan madaging kawisan karangan, sekar taman, teenan, salinan, pasepan, miwah coblong. Acara puniki kirang langkung ngawit galah 10.00 semeng ngantos galah 14.00 soré.

10. Mendak ring Balé Agung

Galah 15.00 wita mendak ring Pura Balé Agung. Sadurung ngamargiang mendak, ngaturang bakti piuning antuk bakti: ajengan pingit, sekar taman, miwah pangiring. Sesampuné bakti piuning katur, raris mendak ring Pura Balé Agung antuk bakti panuur, tapakan maungkulan, sayut sroja lanang istri, banten tegeh, canang mendak, panyujug, cecepan, canang sari, salinan, palinggih. Dudonan iring-iringan ka Pura balé Agung inggih punika: kobér swastika, umbul-umbul Pura Sekar kaapit antuk kalih kobér, pasepan, bajra, miwah sané lianan.

Rauh ring Pura Balé Agung, ngaturang bakti mungkah lawang. Bakti mungkah lawang inggih punika: taksu gong, peras gong, tipat gong, ajengan pingit, sorohan pamendak alit gedé, miwah pamunggah gedé. Usan punika, iring-iringan mawali ka Pura Sekar. Dudonan iring-iringan ka Pura Balé Agung inggih punika: kobér swastika, umbul-umbul Pura Sekar kaapit antuk kalih kobér, pasepan, bajra, miwah sané lianan. Sesampuné rauh ring Pura Sekar raris masandekan.

Prajuru Désa Adat Téjakula miwah Krama Subak Carik Sri Darma Tirta ngaturang atos jangkep inggih punika: bawi aukud, beras, lakar basa, klapa, minyak goréng, saang, don pisang, gendis, wédang, miwah sané lian-lianan.

11. Malasti ring Tlaga Paya

Salanturnyané ngaturang bakti piuning jagi malasti ring pasucian Tlaga Paya antuk bakti ajengan pingit. Dudonan iring-iringan ri tatkala malasti inggih punika: kobér swastika, umbul-umbul Pura Sekar kaapit antuk kalih kobér, pasepan, bajra, miwah sané lianan. Pamarginé saking sisi kangin pura raris nglodang nyujur Tlaga Paya.

Ri sampuné rauh ring pasucian Tlaga Paya, raris ngaturang bakti: sorohan alit gedé, pamunggah gedé, palinggih gedé, suci asoroh, tapakan, tirta, sekar macem solas, madaging perak, maguling bébék, miwah ulun guling. Bakti ring segara inggih punika: sorohan panyeeb, suku pat. Usan ngaturang bakti malasti, raris mawali ka Pura Sekar antuk dudonan iring-iringan pateh sekadi sané sampun kamargiang. Pamarginé ring sisi segara ngauhang, raris ring margi Paya. Rauh ring Pamedal Agung Pura Sekar, kasanggra antuk

bakti panyambléh. Bakti panyambléh inggih punika: bakti aselé (ajengan pingit, sayut japitunggal asiki, sayut pajegan asiki, sayut darsana asiki, tipat kélanan, canang), nasi wong-wongan, bangkal barong, canang mendak, panyujug, pakeem, nyuh abungkul, suna, bawang, cekuh, tabia, tabuhan, panerus, sekar taman, miwah salinan.

Usan bakti panyambléh katur, raris nglinggihang Ida Bhatore ring ajeng tur katuran bakti dapetan. Bakti dapetan inggih punika: canang pajegan, panyejeg, pangambéan, sorohan gedé (pamungguh gedé, tipat kélanan, canang panyacak, genah tirta), palinggih gedé, gantung-gantungan, canang mendak, laklak, geti-geti, panerus, sayut pajegan, sayut japitunggal kiwa tngen, sayut darsana kiwa tengen, sorohan adi guru, peras, tipat kélanan, lis gedé, pangiring, pabersihan, teenan, sekar taman, salinan, bija, pasepan, coblong, miwah tabuhan.

12. Bakti Mungguh Canang

Ri tatkala ngamargiang bakti mungguh canang, para uleman minakadi Prajuru Désa, Prajuru Subak Carik Sri Darma Tirta, Sedahan Pengairan, Prajuru Pura Dangka, Pecalang, Peradah, krama panyungsung pura, miwah Krama Désa Tejakula, sareng-sareng ngaturang sembah bakti majeng ring Ida Bhatara-bhatari sané malingga-malinggih ring Pura Sekar.

Bakti mungguh canang inggih punika: pamungguh kiwa tengen kakalih maulam ayam, tipat kalih kélan, canang adasa, teenan kakalih, sekar taman, panerus kakalih, pangiring kakalih, miwah tabuhan kakalih. Kaénter antuk Jero Mangku Kahyangan Tiga, Pamomong Pura Sekar, miwah Pamangku Pura Dangka. Usan bakti katur, raris ngamargiang puja tris andya, kramaning sembah, nunas tirta lan bija. Pamuput ngaturang parama santi.

Ka. Puncak Upacara Piodalan utawi Pengebek

Dudonan pamargin upacara piodalan inggih punika:

1. Kirang langkung galah 06.00 wita, kadulurin antuk ngaturang bakti panganyar ring ajeng miwah ring Patakson Jero Tukang Banten.
2. Gong Gedé miwah Gong Alit matabuh.
3. Mébat. Ring acara mébat puniki, krama Pura Sekar, Prajuru Pura Sekar, miwah Prajuru Désa Adat Téjakula ngayah mébat. Makasamian piranti

upakara minakadi bawi, banténg (godél), kambing, kidang, landak, miwah klesih kaolah manut cacahan nganutin sekadi sané kasuratang ring lontar. Matanding dulang sau, kawisan, karangan, jagi kaunggahang ring palingih, bakti sider, bakti panggungan, matanding reratengan jagi kanggén bakti pangulem miwah taksu.

4. Yéning wénten krama sané jagi ngaturang bakti sasaudan utawi masesangi, kamargiang ring upacara piodalan.
5. Sesampuné usan mratengan, raris ngaturang bakti ka pretiwi, kaénter olih jero mangku. Bakti ka pretiwi inggih punika: seléan madaging kawisan, karangan, sekar taman, teenan, miwah salinan.
6. Bakti Sider

Bakti sider ring Pura Kahyangan Tiga, inggih punika:

1. Ring Pura Balé Agung, munggah bakti asoroh, suci bébék asoroh, seléan tetiga, kawisan miwah karangan tetiga.
2. Ring Pura Dalem Kauh, munggah bakti asoroh, suci bébék asoroh, seléan asiki, kawisan miwah karangan asiki.
3. Ring Pura Puseh, munggah bakti asoroh, suci bébék asoroh, seléan kakalih, kawisan miwah karangan asiki.

Bakti sider ring pura sané lianan, inggih punika:

1. Ring Pura Dangin Carik, munggah seléan asiki, kawisan miwah karangan.
2. Ring Pura Empelan, munggah seléan asiki, kawisan miwah karangan.
3. Ring Mrajan Désa, munggah seléan asiki, kawisan miwah karangan.
4. Ring Pura Jati, munggah bakti asoroh alit, suci bébék asoroh, seléan kakalih, kawisan miwah karangan.
5. Ring Pura Ratu Gedé, munggah seléan asiki, kawisan miwah karangan.
6. Ring Pura Béji, munggah seléan asiki, kawisan miwah karangan.
7. Ring Pura Pingit, munggah seléan asiki, kawisan miwah karangan.
8. Ring Pura Segara, munggah bakti asoroh alit, suci bébék asoroh, seléan asiki, kawisan miwah karangan asiki.

9. Ring Pura Pengempingan, munggah bakti asoroh alit, suci bébék asoroh, seléan asiki, kawisan miwah karangan.

Bakti Sider Ring Pura Sekar, inggih punika:

1. Ring Ratu Gedé Suara munggah seléan, suci asoroh.
 2. Ring Tugu Kauh, munggah seléan.
 3. Ring Palinggih Pungut, munggah seléan.
 4. Bakti sider ring Kemulan asoroh.
 5. Bakti sider ring Surya asoroh.
 6. Bakti sider ring Palinggih Ratu Gedé Panyarikan asoroh.
 7. Bakti sider ring Palinggih Ratu Gedé Segara asoroh.
 8. Bakti sider ring pasucian asoroh, suci asoroh, peras bébék.
7. Saya basé ngawitin ngamargiang banten pangulem miwah banten taksu, akéhnyané pateh sekadi pamargin bakti Munggah Canang.
 8. Galah 15.00 wita, krama sekaa gong gedé miwah krama sekaa gong alit ngawitin nabuh.
 9. Galah 17.00 wita, kalanturang antuk sesolahan barong saé.
 10. Galah 21.00 wita, upacara pucak karya utawi pangebek kakawitin. Ring pucak karya puniki, bakti ring ajeng sami katur, minakadi: bakti panggungan kangin kauh, sanggar tiga, sulur agung miwah bakti ring soang-soang palinggih. Sesampun bakti ring ajeng katur, kalanturang antuk ngaturang caru banténg antuk bakti: sorohan asoroh, canang pajegan, panyejeg, pangambean, suci kalih soroh (suci sari asoroh, suci bébék asoroh, masalaran), seléan asoroh, panuusan, tébog asetél, kawes nem dasa nem, lis degdeg, miwah bayuhan. Caru kambing baktinnyané: suci asoroh mabébék, selean asoroh, panuusan, miwah bayuhan. Ri tatkala bakti caru katur, para uleman miwah para pamedek malinggih majeng kelod.
Sesampun makasamian banten caru katur, malih malinggih majeng kalér, kalanturang antuk ngaturang puja tri sandya, kramaning sembah, nunas tirta lan bija, pamuput ngaturang parama santi.
 11. Galah 24.00 wita, ngamargiang upacara ngelem bakti ring segara. Sadurung mamargi ka segara, ngaturang bakti piuning ring ajeng

nganggén banten ajengan pingit. Piuning ring caru banténg taler nganggén banten ajengan pingit. Sesampun ngaturang bakti piuning, bakti sayut agung, salaran, jrimpen asiki, suci kakalih, tébog asetél, pabangkit asiki, kawes, canang kawes, caru kambing, caru banténg, klesih, landak, kidang, sulur agung akidik, tutuan asiki, kabakta ka segara kanggén pakelem. Para uleman, prajuru subak, prajuru désa adat, miwah para pamedek ngiring ka segara, taler karuntutin antuk bleganjur miwah tetabuhan gong alit. Rauh ring segara, raris ngaturang bakti piuning antuk banten pejati. Usan punika, makasamian bakti pakelem kaunggahang ring prau, raris kabakta ring tengahing segara jagi mapakelem. Wantah sekadi asapunika éédan pamargin upacara pangebek.

Da. Bakti Panglebar

Dudonan acara bakti panglebar inggih punika:

1. Kirang langkung galah 06.00 wita ngaturang bakti panganyar, kalanturang antuk piuning ajengan pingit jagi ngunggahang bakti nangun ayu ring soang-soang palinggih rauh ring pawaregan.
2. Pasantian ngwacen pustaka suci, kidung déwa yadnya miwah geguritan.
3. Nyayagaang banten pangulem nangun ayu, bakti pamlayag miwah banten taksu.
4. Ngamargiang banten pangulem miwah banten taksu majeng ring para uleman manut kadi acara munggah canang miwah pangebek.
5. Kirang langkung galah 15.00 wita, gong ageng miwah gong alit ngawit matabuh.
6. Kirang langkung galah 21.00 wita bakti panglebar katur.

Ring soang-soang palinggih, jempana, pénjor, panggungan miwah lebu, munggah bakti nangun ayu. Bakti panglebar inggih punika: seléan kakalih, nasi wong-wongan kuning kakalih, canang mendak kakalih, bangkal barong kakalih, bulan matanai kakalih, pangkonan kakalih, unggah-unggahan sampian ayam matumpeng kuning kakalih, teenan kakalih, sekar taman kakalih, pasepan, coblong, tabuhan, panerus, pangiring, bija, bakti nangun ayu 100 tanding, ratengan ayam patpat maolah dados saté lambat, saté asem satus, lawar, masanganan kukus ketan injin. Kaénter olih Jero

Mangku Khayangan Tiga miwah Jero Mangku Dangka. Sesampun bakti panglebar katur, ngamargiang puja tri sandya lan kramaning sembah.

7. Atur piuning prajuru utawi Panyarikan Pura Sekar, nguningang indik pamargin piodalan miwah prabéa piodalan.
8. Dharma wecana saking Kelihan Désa Adat Téjakula.
9. Nunas tirta lan bija, nglantur nunas sasedep, ngayab teenan, peras, miwah ngayab pasepan.
10. Para uleman miwah pamedek malinggih majeng kelod, jagi ngaturang bakti pangluar ring pamedal kelod miwah pamedal kauh. Ri tatkala bakti pangluar katur, krama cendek masraman utawi masolah.
11. Para uleman miwah pamedek mawali malinggih majeng ka jeroan, raris ngaturang parama santi.

Ta. Bakti Mlayagin miwah Mutusang

Dudonan bakti mlayagin miwah mutusang inggih punika:

1. Kirang langkung galah 06.00 wita, kadulurin antuk ngaturang bakti piuning ajengan pingit, jagi nedunang bakti panggungan. Banten gedong pedati, gedong taman, gedong sari nénten katedunang.
2. Ngunggahang bakti pamlayag ring soang-soang palinggih. Ring Palinggih Surya katuran blayag kélanan, ring Palinggih Kemulan katuran blayag kélanan atanding, ring rong tengah blayag kalih tanding, ring Palinggih Ratu Bagus Mas Petingan katuran blayag kélanan atanding, ring Palinggih Ratu Bagus Mas Subandar katuran blayag kélanan atanding, ring Palinggih Ratu Ayu Jong Galuh katuran blayag kélanan atanding, ring Palinggih Ratu Gedé Serabad katuran blayag kélanan atanding, ring Sumur Suci katuran blayag kélanan atanding, ring Palinggih Piasan katuran blayag kélanan atanding, ring Palinggih Ratu Gedé Panyarikan katuran blayag kélanan atanding, ring Palinggih Ratu Gedé Suara katuran blayag kélanan atanding, ring Paruman katuran blayag kélanan atanding, ring Palinggih Ratu Gedé Segara katuran blayag kélanan atanding, ring Palinggih Sri katuran blayag kélanan atanding, ring Palinggih Gedong Simpen katuran blayag kélanan atanding, ring Pawaregan katuran blayag kélanan atanding, ring soang-soang rencangan Ida katuran blayag kélanan

kalih tanding, ring Lebu katuran blayag kélanan kalih tanding, ring pénjor katuran blayag kélanan petang tanding, ring Pangartian Gong ageng miwah gong alit katuran blayag kélanan kalih tanding.

3. Ngunggahang bakti kasoroh ring panggungan kalih soroh gedé (gedong taman kalih, soang-soang bongkol tampul asagan miwah pénjor sami madaging cawu petik, majinah bolong akéténg.
4. Sesampuné bakti pamlayag katur, krama saya nedunang pénjor, taring, miwah hiasan-hiasan upacara.
5. Kirang langkung galah 15.00 wita ngamargiang bakti pamutus ring ajeng. Baktinnyané telung soroh, dasaan, nyuh adasa, beras dasa rantang, gendis adasa, caru manca sata, prayunan, seléan lelima, suci masalaran, bayuhan lelima, miwah panimpug. Ri sampuné usan bakti katur ring ajeng, nglantur ngamargiang bakti caru manca ring pamedal agung.
6. Sesampuné bakti mutusang katur, puput sampun sapula-pali upacara piodalan ageng.

Wantah sekadi asapunika dudonan pamargin upacara piodalan ageng sané kamargiang nénten nyabran warsa, nanging nganutin daging sesuratan sané munggah ring prasasti. Patut kauningin, upacara Piodalan Pacaruan Ageng Nangluk Mrana nganggén piranti nganutin sekadi daging sesuratan prasasti, wau prasida kamargiang ngawit warsa 2000. Sadurung punika, Upacara Piodalan Pacaruan Ageng Nangluk Mrana wantah nganggén piranti banténg utawi godél miwah kambing.

Paos II

Dudonan Upacara Mecikang miwah Ngentosin Palinggih ring Pura Sekar

Ha. Upacara ri Sajeroning Mecikang Wangunan Palinggih Ida Bhatara miwah Mecikang Wangunan Sané Lianan.

Wangunan ring panataran pura, kasuén-suén pastika sampun wénten sané rusak. Rusaknyané wewangunan puniki kaawinang olih kawéntenan jagat miwah sané lian-lianan. Antuk punika, krama madué gegawan mangda mecikang wangunan punika.

Sajeroning mecikang wangunan palinggih Ida Bhatara, kakawitin antuk upacara mapiuning nganggén banten piuning peras daksina. Raris kalanturang antuk upacara panuntun. Banten panuntun inggih punika: pamendak, panyujuk, peras, ajengan pingit, sayut pajegan, sayut japitunggal, sayut darsana, tipat akélan, canang, tapakan, tirta, teenan, salinan, sekar taman, pasepan, coblong, pabersihan, benang padandangan madaging jinah bolong satak slae, miwah daksina linggih. Sesampun upacara nuntun, kalanturang antuk mapurwa ping tiga, raris malinggih ring sanggar pangayatan. Usan punika katuran banten pangartian.

Yéning palinggih Ida Bhatara kabecikang rauh ring dasar palinggih, raris kajangkepin antuk upacara bakti caru pamrelina. Bakti caru pamrelina: sanggah cucuk (bumbung cangkling madaging tuak arak, ambu, gantung-gantungan, don tlujungan, lamak, mungguh daksina, ajengan pingit, tapakan, miwah tirta). Bakti ring sor, caru ayam brumbun (cacahan telung dasa telu, sengkui manut cacahan, bayuhan, pakeem, tabuhan, nasi warna, tipat matah, bangkal barong, pangkonan, nasi bulan matanai, nasi wong-wongan, cacahan caru), ajengan pingit, sayut pajegan, sayut japitunggal asiki, sayut darsana asiki, tipat kélanan, suci laksana, bersihan biakaonan, salinan, teenan, tirta tabah, toya segara, toya klungah, sekar taman, segehan manca warna, api takep, prakpak, sampat, bangkrak, tulud, kukul, miwah panimpug.

Sesampun usan upacara punika, wau palinggih dados kabongkar. Usan mongkar, raris ngwéntenang upacara caru ngruak dasar palinggih. Upacara caru ngruak dasar palinggih: sanggah cucuk (bumbung cangkling madaging tuak arak, ambu, gantung-gantungan, don tlujungan, lamak, mungguh daksina,

ajengan pingit, tapakan, miwah tirta). Bakti ring sor, caru ayam brumbun (cacahan telung dasa telu, pakeem, tabuhan, nasi warna, tipat matah, bangkal barong, pangkonan, nasi bulan matanai, nasi wong-wongan), ajengan pingit, sayut pajegan, sayut japitunggal asiki, sayut darsana asiki, tipat kélanan, bersihan (biakaonan), salinan, teenan, tirta tabah, toya segara, toya klungah, sekar taman, segehan manca warna, miwah api takep.

Sesampuné usan upacara pacaruan, kalanturang antuk banten mendem akah ring dasar bangbang palinggih antuk upakara utawi banten. Dasar bata magambar bedawangnala (penyu), ring luhurnyané kadagingin kawangén, majinah bolong telung dasa telu kéténg, mawadah bungkok nyuh gading, madaging sesuratang ongkara. Raris kakaput antuk kasa, kaiket antuk benang catur warna inggih punika: benang petak, benang barak, benang kuning, miwah benang selem. Ring luur nyuh gading madaging bata masurat antuk dasa aksara. Ring luur sesuratan dasa aksara kadagingin watu masurat ongkara kadagingin kawangén asiki, majinah bolong solas kéténg. Madaging tumpeng barak kalih bungkul, maruntutan sanganan raka-raka, maulam ayam biing mapanggang, sampian ayam, banten punika maled kulit peras, canang papendeman: canang burat wangi, canang pangraos, canang tubungan, soang-soang atanding, miwah pasucian. Sesampuné mendem akah, kalanturang antuk ngenahang dasar palinggih. Makasamin banten punika kapendem ring dasar palinggih. Mangda rahayu ri sajeroning makarya, sadurung ngawit makarya nyabran rahina ngaturang baten penganyar.

Yening wangunan punika sampun puput kakaryanin, raris makarya upacara:

1. Upacara Pekanal

Banten Pekanal inggih punika: pekanal adulang (taledan makulit peras miwah pisang, tipat sirikan, tumpeng kakalih, jaja uli, jaja gina, raka-raka, sampian patangas, sampaan naga sari, sampaan panyeneng, lanlanan, sampaan ayam, pisang ceper aselé, sok aselé, maulam ayam putih kedas mapanggang), maruntutan seléan (ajengan pingit, sayut pajegan, sayut japitunggal, sayut darsana, tipat akélan, canang atanding), bersihan

(klungah, toya tabah, toya segara, teenan), sekar taman, salinan, bija, pangiring, kakuung, sasap, panorékan (getih, adeng, pamor).

2. Banten Jejeg Gambé

Banten jejeg gambé inggih punika: piuning ring ajeng (peras pejati, bersihan, tapakan, tirta, sekar taman, pangiring), piuning ring linggih pasucian (peras pejati, tapakan, tirta, sekar taman, pangirirng), piuning ring Pura Kahyangan Tiga (Pura Désa, Pura Dalem, Pura Puseh) nganggén sorohan gedé (pamungguh, palinggih, canang pajegan, canang lelima, panyejeg, pangambéan, sayut pajegan kiwa tengen, sayut japi tunggal kiwa tengen, sayut darsana kiwa tengen, sorohan adi guru, peras, tipat kélanan, perang-perang matumpeng kakalih, ulun guling, kalung guling solas kéténg jinah bolong, lis gedé, bersihan, teenan, sekar taman, pasepan, salinan, pangirirng, panerus, tabuhan), caru ayam selem (cacahan patpat, kawisan karangan, pangkonan, bangkal barong, bulan matanai, wong-wongan selem, tipat matah, nasi warna, tabuhan), seléan (ajengan pingit, sayut japitunggal asiki, sayut pajegan, sayut darsana asiki, canang, tipat akélan, pakeem), sanggah cucuck (bumbung cangkling madaging tuak arak, ambu, don tlujungan, lamak, mungguh daksina, ajengan pingit, tapakan, tirta). Maguling suku pat utawi bawi.

3. Banten Mlaspas

Banten mlaspas inggih punika: bakti panyeeb (pamungguh, palinggih, canang pajegan, canang lelima, sayut pajegan kiwa tengen, sayut japitunggal kiwa tengen, sayut darsana kiwa tengen, sorohan adi guru, peras, tipat akélan, perang-perang, coblong masaput don, paketis perang-perang, parebuan, coblong paketis don kayu sugih, galaan linggihan, prayascita durmangala, lis gedé, tabuhan, panerus, sayut pangalangan, kala sepetan, wakul masambuk abungkul madaging kawangén), bersihan panyeeb (linting, don kamuugan, sabun, adéng, isuh-isuh, sibuh pepek, kukusan, sepit, ilih, teenan, sekar taman, pasepan, coblong, salinan, panerus, bija), sorohan gedé (prayunan madaging ayam putih kedas, pamungguh kiwa tengen madaging ayam, palinggih, gantung-gantungan, canang pajegan, canang nyacak lelima, panyejeg madaging ayam,

pangambéan madaging ayam, sayut pajegan kiwa tengen, sayut japitunggal kiwa tengen, sayut darsana kiwa tengen, sorohan adi guru madaging ayam, peras madaging ayam, tipat akélan, perang-perang asiki madaging ayam, ulun guling, guling suku pat), bersihan sorohan (klungah, toya segara, toya tabah, teenan, sekar taman, salinan, tabuhan, panerus, bija, pangiring, panglukatan madaging pérak sekar macem solas), sri, orti, sayut agung, tutuan, suci telung soroh mabébék kalalih (suci sari maulam bébék asiki, salaran asiki), tadah pabangkit, pangider lelima madaging ayam asiki, ungh-ungghahan ring tadah ayam asiki, guling bebangkit (bébék) makalung jinah bolong sia kéténg, seléan, pabangkit, suci laksana, bija ratus, canang sari, jinah pamopog tigang atus tali. Bakti galaan madaging ayam. Bakti puniki katur ri sampuné puput bakti pekanal.

4. Bakti Mendak Nuntun Jagi Nglinggihang Ida Bhatara Ring Palinggih Soang-soang

Banten mendak nuntun inggih punika: peras daksina, canang mendak, canang panyujuk, daksina lingih, teenan, sekar taman, nasi warna, benang padandangan majinah satak slaé kéténg. Wusan Jero Mangku Kahyangan Tiga lan pamomong ngwekasang bakti, wau kalanturang antuk mapurwa ping tiga, raris nglinggihang Ida Bhatara ring palinggih soang-soang. Ri sampuné Ida Bhatara malinggih, ngayab bakti ping tiga, raris katuran bakti dapetan. Kalanturang antuk puja tri sandya lan kramaning sembah, raris nunas wangsuh pada Ida Bhatara lan bija. Kaping unkur ngaturang parama santi.

Wénten makudang-kudang wangunan panyokong ring Pura Sekar inggih punika wangunan Balé Paruman, Piasan, Balé Gong, Balé Patandingan, Balé Pasandekan, Gedong Simpen miwah Panyengker. Yéning wanguna-wangunan panyokong puniki kabecikang, taler kaduluring antuk upacara mapiuning nganggén upakara banten peras pejati. Selanturnyané, nyabran rahina sadurung ngawitin makarya kadulurin antuk ngaturang banten panganyar.

Sesampun wangunan punika puput kakaryanin, raris kakaryanang upacara bersihan pekanal. Yéning wangunan punika kagentosin rauh ring dasar

wangunan, raris kalanturang antuk upacara bersihan pekanal miwah jejeg gambé. Yéning wangunan sané kabecikang nénten rauh ring dasar wangunan, wantah nganggén upacara bersihan pekanal.

Na. Pawangunan ring Pura Sekar

Wangunan sané wénten ring Pura Sekar, yadian wangunan wangunan Palinggih Ida Bhatara miwah wangunan panyokong sané lianan, ngawit saking riin rauh ring mangkin sampun sering kagentosin miwah kabecikang. Tiosan ring mecikang wangunan sané sampun wenten saking riin, wénten taler wangunan palinggih sané wau katangiang nganutin pangandikan utawi pawisik niskala, minakadi wangunan Palinggih Rong Tiga, Palinggih Surya utawi Padmasana, miwah Balé Kulkul utawi Palinggih Ratu Gedé Suara.

Manut daging sesuratan, indik ngentosin miwah mecikang wangunan kamargiang ring:

1. Warsa 1974, ngentosin wangunan Balé Paruman sané katibénin taru wandira mageng. Taru wandira punika magenah ring kalér kangin jeroan pura inggih punika ring sisi kangin Palinggih Surya utawi Padmasana sané mangkin puniki. Sadurungnyané, wangunan Balé Paruman punika majeng kauh. Manut pawisik niskala, raris kawangun mawali majeng kalér sekadi wangunan sané mangkin. Ring warsa 1974 taler kabecikang wangunan Balé Patandingan sané genahnyané wénten ring wangunan Balé Gong Ageng sané mangkin. Balé Patandingan sané kabecikang daweg punika, kerebnyané nganggén don klapa antuk wangun sané sadarana. Usan punika, raris kagentosin antuk wangunan sané nganggen kereb séng.
2. Warsa 1980, ngentosin Palinggih Ratu Ayu Jong Galuh, Palinggih Ratu Bagus Mas Subandar, Palinggih Ratu Gedé Serabad, Palinggih Ratu Bagus Mas Petingan, Palinggih Ratu Gedé Panyarikan, miwah Palinggih Ratu Gedé Segara.
3. Warsa 1982, kawangun Palinggih Rong Tiga miwah Palinggih Surya utawi Padmasana. Raris kalanturang ngwangun Gedong Simpen miwah mecikang Sumur Suci sané wénten ring jeroan.

4. Warsa 1990, ngwangun Pawaregan Suci. Daweg dumun, wangunan puniki wénten ring wangunan Balé Patandingan utawi Balé Panjang sané mangkin puniki.
5. Warsa 1993, mecikang wangunan Balé Gong Ageng, santukan kerebnyané sampun tuduh. Daweg dumun wangunan Balé Gong puniki magenah ring wangunan Balé Gong Alit miwah Balé Kulkul sané mangkin puniki. Taler daweg dumun, wangunan Balé Gong Alit magenah ring Balé Pasandekan Jero Mangku, inggih punika ring kalér Balé Piasan utawi ring sisi kauh Sumur Suci.
6. Warsa 2000, mecikang Palinggih Ratu Ayu Jong Galuh, Palinggih Ratu Bagus Mas Petingan, Palinggih Ratu Bagus Mas Subandar, miwah Palinggih Ratu Gedé Serabad. Sané kabecikang wantah ring wangunan sané nganggen taru miwah kerebnyané.
7. Warsa 2005, ngentosin panyengker pura miwah ngwangun Candi Bentar. Pawangunan puniki ngawit ring rahina Buda, wara Dukut, pinanggal ping nem, sasih Kasa, Içaka Pandita Paksa Gapuraning Bhatara (1927), tanggal maséhi, 13 Juli 2005 tur parsida puput ring rahina Soma, wara Kuningan, Pinanggal Kutus, Icaka Gora Caksu Duaraning Bhatara (1927), tanggal maséhi, 9 Oktober 2005. Sajeroning ngwangun punika, Désa Adat Téjakula miwah Subak Sri Darma Tirta ngaturang wantuan semén soang-soang 50 sak. Daweg punika, wangunan durung prasida puput makasamian, wau prasida puput wantah 80%. Indik kakirangan wangunan, kalanturang ring warsa 2010. Patut kauningin taler, daweg dumun ring Pura Sekar nénten wénten wangunan Candi Bentar. Panyengker sané wénten wantah nganggén watu kali, tegehnyané kirang langkung améter. Ring pamedal wantah wénten wangunan marupa pilar.
8. Warsa 2010, ngentosin wangunan Balé Paruman, Palinggih Sumur Suci, Balé Piasan miwah ngaturang ngwangun panyengker. Pawangunan kakawitin ring rahina Buda Kliwon Pahang, tanggal 16 Juni 2010, tur prasida puput ring rahina Buda Pon Watugunung, tanggal 22 September 2010.

9. Warsa 2011, ngentosin Palinggih Pasucian utawi Béji Telaga Paya sané wénten ring tepining segara sisi kelod pura. Patut kauningin, Pasucian utawi Béji Telaga Paya pinaka genah malasti Ida Bhatara ring Pura Sekar, Ida Bhatara ring Pura Dangin Carik, miwah Ida Bhatara ring Pura Maksan ri tatkala piodalan miwah ri tatkala ngamargiang upacara Ngenteg Linggih.
10. Warsa 2013, ngentosin Balé Gong Ageng lan Balé Patandingan utawi Balé Panjang. Pawangunan ngawit ring rahina Soma, wara Klau, Purnama sasih Kasa, Icaka 1935, tanggal maséhi 22 Juli 2013, tur prasida puput ring rahina Anggara wara Tambir, Purnama sasih Kanem, Icaka 1935, tanggal maséhi 17 Desember 2013.
11. Warsa 2015, ngwangun Balé Kulkul miwah Balé Gong Alit. Pawangunan puniki ngawit ring rahina Soma wara Sungsang, Sasih Kasa, Panglong ping 5, Icaka 1937, tanggal maséhi 6 Juli 2015 tur prasida puput ring rahina Saniscara wara Krulut, Purnama sasih Katiga, Icaka 1937, tanggal maséhi 29 Agustus 2015.
12. Warsa 2016, ngentosin wangunan Pawaregan Suci. Ngawit ngwangun ring rahina Soma wara Tolu, sasih Kasa, Panglong ping 6, Icaka 1938, tanggal maséhi 25 Juli 2016, tur prasida puput ring rahina Wraspati wara Sungsang, Tilem sasih Karo, Icaka 1938, tanggal maséhi 1 September 2016.
13. Warsa 2018, ngentosin Palinggih Ratu Ayu Jong Galuh, Palinggih Ratu Bagus Mas Subandar, Palinggih Ratu Bagus Mas Petingan, Palinggih Ratu Gedé Serabad, Palinggih Surya utawi Padmasana, Palinggih Rong Tiga, Palinggih Ratu Gedé Panyarikan, Palinggih Ratu Gedé Segara, miwah makasamian Palinggih Ancangan Ida Bhatara. Pawangunan puniki ngawit ring rahina Buda wara Landep, Purnama sasih Kalima, Icaka 1940, tanggal maséhi 24 Oktober 2018, tur prasida puput ring rahina Saniscara wara Krulut, Sasih Kasanga, Pinanggal ping 5, Icaka 1940, tanggal maséhi 9 Februari 2019.

**SARGAH IV
PAKÉLING**

Paos I

Pakéling Ring Pura Sekar

1. Tirta pabersihan utawi panglukatan patut kamargiang, kadabdabang olih dané-dané jero mangku.
2. Bakti pasangkepan kamargiang nemonin rahina anggara kasih.
3. Bakti piodalan alit kamargiang nemonin rahina anggara kliwon wuku prangbakat.
4. Bakti piodalan ageng kamargiang nemonin rahina anggara kliwon wuku prangbakat, sasih kapat, kalima, kanem, miwah kadasa, ngawit saking tanggal rauh ring purnama.
5. Krama désa sané cuntaka kalayu sekaran nénten kadadosang rauh ring Pura Sekar.
6. Krama istri sané ngamedalang rah nénten kadadosang rauh ring Pura Sekar.
7. Krama istri sané madué anak alit sadurung tigang sasih, nénten dados rauh ring Pura Sekar.
8. Yadiastun sampun tigang sasih utawi lintangan, krama istri nénten kadadosang ngaturin anak alit susu (manyonyoin) ring palemahan pura.
9. Krama Istri nénten kadadosang ngranjing ring Pura Sekar antuk rambut magambahan. Rambut mangda kaiket utawi nganggen sanggul.
10. Raré sané sampun mayusa telung sasih, yéning jagi katangkilang ring ajeng mangda ngaturang bakti mintonang sadurungnyané ring Palinggih Ratu Gedé Panyarikan. Bakti mintonang punika: ajengan pingit asiki, sayut pajegan asiki, sayut japitunggal asiki, nasi daar asiki, canang penyacak asiki, tipat kelanan, bawang jaé, salinan, sekar taman, komak malablab, pangiring, tabuhan, pacanangan (basé, buah, pamor, gambir, mako).

OM KSAMA SWAMAM, OM SIDDHIRASTU TATATTWASTU SWAHA.

-Puput-

**RINGKESAN BAKTI PIODALAN PACARUAN AGUNG
PANANGLUK MRANA**

No	Pabaktian	Suci	Soroh gedé	Soroh alit	Seléan	Keterangan
1	Bakti Panyeeb ring ajeng		1	1		
2	Bakti ring Asagan Kangin	5	1			
3	Bakti ring Asagan Kauh	3	1			
4	Guling Kidang	1			1	Tadah Pabangkit asoroh pada nyéjé. Suci pada nyéjé. Galaan pada nyéjé. Seléan pada nyéjé. Kawes Putih Selem apasang 33 dados 66. Tébog apasang
5	Guling Landak	1			1	
6	Guling Klesih	1			1	
7	Bakti Sider ring ajeng Palinggih Surya, Kemulan, Ratu Gedé Segara, Ratu Gedé Panyarikan			4		
8	Bakti Malasti panyeeb	1	1	1		
9	Bakti ring Pasucian	1		1		Maguling bébék
10	Bakti Panyambléh				1	
11	Bakti Dapetan		1			
12	Bakti Pamendak ring Pura Balé Agung			1		
13	Bakti ring Surya	1		1		Pakeem

14	Bakti ring Kemulan	3		1		Madaging Kawisan Karangan
15	Bakti ring Ratu Bagus Mas Petingan	1				Madaging Kawisan Karangan
16	Bakti ring Ratu Bagus Mas Subandar	2				Madaging Kawisan Karangan
17	Bakti ring Ratu Ayu	2				Madaging Kawisan Karangan
18	Bakti ring Ratu Gedé Serabad	1				Pekeem
19	Bakti ring Sumur Suci	1				Madaging Kawisan Karangan
20	Bakti ring Ratu Gedé Panyarikan	1				Madaging Kawisan Karangan
21	Bakti ring Ratu Gedé Segara	1				Madaging Kawisan Karangan
22	Bakti ring Paruman	1				Madaging Kawisan Karangan
23	Bakti ring Ratu Gedé Suara	1				Madaging Kawisan Karangan
35	Bakti Gedéné ring Pasucian	1		1		Madaging Kawisan Karangan
24	Bakti Gedéné ring Pura Balé Agung	1		1	3	Madaging Kawisan Karangan
25	Bakti Gedéné ring Pura Dalem Kauh	1		1	2	Madaging Kawisan Karangan
26	Bakti Gedéné ring Pura Agung	1		1	2	Madaging Kawisan Karangan
27	Bakti Gedéné ring Pura Segara	1		1	2	Madaging Kawisan Karangan

28	Bakti Gedéné ring Pura Jati	1		1	2	Madaging Kawisan Karangan
29	Bakti Gedéné ring Pura Pengempingan	1		1	2	Madaging Kawisan Karangan
30	Bakti Gedéné ring Pura Ratu Gedé				1	Madaging Kawisan Karangan
31	Bakti Gedéné ring Pura Mrajan Desa				1	Madaging Kawisan Karangan
32	Bakti Gedéné ring Pura Dangin Carik				1	Madaging Kawisan Karangan
33	Bakti Gedéné ring Pura Empelan				1	Pakeem 1, Kawisan Karangan
34	Bakti Gedéné ring Pura Pingit				1	Madaging Kawisan Karangan
36	Bakti Caru Banténg	2	1		1	Matébog, Tegenan, Unusan, Lis degdeg, Kawess 66, Prayunan, Tutuan
37	Bakti Caru Kambing	1	1		1	
38	Sanggar Tiga	3		1		Palinggih, Prayunan, Salaran Bébék putih, Tutuan
39	Sulur Agung	1		1		Palinggih, Santun Agung, Prayunan
40	Bakti Panuek					Peras Pejati, Taksu
41	Bakti Pasantian					Peras Pejati
42	Bakti Pamlayag		2			

43	Bakti Mutusang		1	2		Caru Manca, Prayunan, Salaran
44	Bakti Panglempana			1		Dasaan
45	Bakti Sangkepan			1		
46	Seléan Tambahan (Nganyarin, Caru, Kaos, Pamendak, Dué Gong, Lebuh, Keropak, Pawaregan, Patakson Jero Tukang				30	
47	Suci Laksana : 20 Soroh (Ancangan 5, Pabangkit 5, Pawaregan 3, Panggungan Kangin 2, Panggungan Kauh 1, Gelar Sanga 2, Palinggih Ratu Ayu 1, Caru Banténg 1)					
	Jumlah	42	10	23	54	

SAMPUN KATURUKSAIN TUR KACUMPONIN

OLIH:

No.	Nama	Jabatan	lingga Tangan
1	Jro Mangku Sekar	Jro Mangku Pura Sekar	
2	Nyoman Kertu	Paryurisan Pura Sekar	
3	Nengah Dengen	Palima	
4	Nengah Legzwa	Palima	
5	Mica Jaya Arta	Palima	
6	Ketu Mertaya	Palima	
7	Ketu Kariasih	Palima	
8	Jro Luh Sulantaci	Jro Tapakna Pura Sekar	
9	Jro Luh Anil	Jro Tapakna Pura Sekar	
10	Puru Arya Armaya	Klian Susek	
11	Ketut Sejusa	Krama	
12	Ketut Merti	Krama	
13	Ketut Sakaya	Krama	
14	Gede Soudana	Krama	
15	Nyoman Widarta	Krama	
16	Gede Braharta	Krama	
17	Jro Mangku Nengah Sulaya	Krama	
18	Jro Mangku Ketut Pasek	Krama	
19	Jro Mangku Ketut Widiana	Krama	
20	Gede Sariada Lengjari	Krama	
21	Gede Sudinga Tusan	Krama	
22	Wayan Narina Merti	Krama	
23	Wayan Tantra Karmi	Krama	
24	Gede Putu Ngga	Krama	
25	Jro Mica Sedana	Krama	
26	Hagus Made Raka	Krama	

BIODATA TIM PENYUSUN

1. Ketua



Nama : Prof. Dr. Drs. I Nengah Lestawi, M.Si.
NIP : 195703101984021001
Jabatan : Guru Besar
Pangkat/gol. : Pembina Utama Muda/IVe

2. Anggota:



Nama : I Nyoman Ranem, S.Pd.B., M.Pd.H.
NIDN : 2405058201
Jabatan : Asisten Ahli
Pangkat/gol. : Penata Muda Tk. 1 -III/b



Nama : I Gde Suryawan, S.Pd., M.Sn.
NIDN : 2429048701
Jabatan : Asisten Ahli
Pangkat/gol. : Penata Muda Tk. 1 -III/b



Nama : I Kadek Dwi Sentana Putra, S.Pd., M.Pd.
NIDN : 2420059401
Jabatan : Asisten Ahli
Pangkat/gol. : Penata Muda Tk. 1 -III/b